

URBAN FOREST



VIER



ZIMMER

www.bhb-bayern.de
089-64 19 28 90

 [bhb_becker_hammer_bau](https://www.instagram.com/bhb_becker_hammer_bau) / futura@bhb-bayern.de

N°1

CA 85 QM

ENTREE 1 / EG

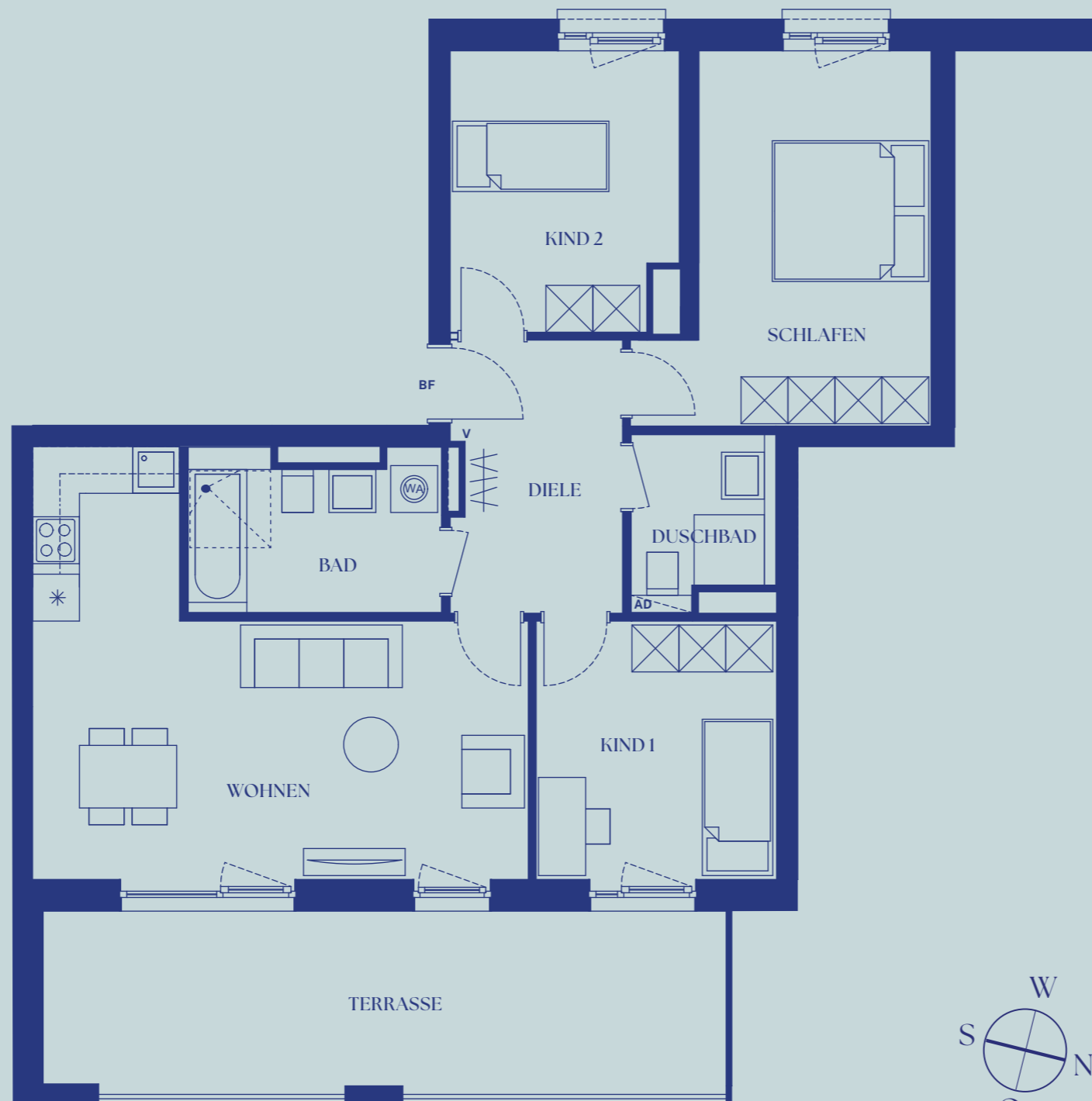
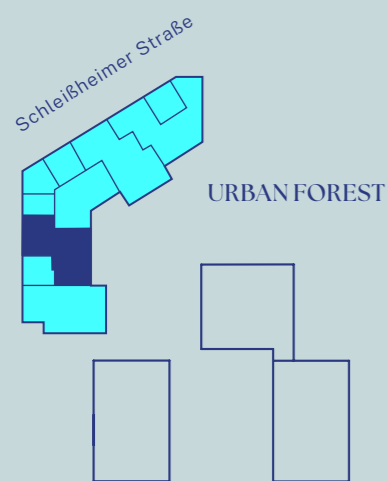

- V** Verteiler Heizung, Elektro, Medien
- WA** Waschmaschinenanschluss
- *** Kühlschrankanschluss
- BF** Barrierefrei gemäß Art. 48 BayBO

ANGABENVORBEHALT

Dargestellte Pläne, Visualisierungen und Informationen in Text und Bild: Stand Februar 2024. Änderungen bleiben vorbehalten. Die Informationsbroschüre / das Grundrissblatt, stellt weder im Ganzen noch in Teilen ein verbindliches Angebot dar. Endgültige Regelungen bleiben dem notariellen Kaufvertrag vorbehalten. Sanitäre Einrichtungsgegenstände, Möblierung und Verlegerichtung der Bodenbeläge sind beispielhaft. Die dargestellte Möblierung gehört nicht zum Leistungsumfang. Die Beschaffenheit des kaufgegenständlichen Bauvorhabens richtet sich nicht nach dieser Broschüre/ Grundrissblatt, sondern ausschließlich nach dem Inhalt des abzuschließenden Kaufvertrages einschließlich der Baubeschreibung und der Teilungserklärung mit Gemeinschaftsordnung in der Fassung, in der der Kaufvertrag hierauf jeweils verweist. Dies gilt auch, soweit die in dieser Broschüre/ Grundrissblatt, enthaltenen Angaben und Darstellungen hiervon abweichen oder darüber hinausgehen. Bei den aufgeführten Quadratmeterangaben handelt es sich um ca.-Maße. Die exakten Flächen sind dem Kaufvertrag zu entnehmen.

M 1:75 1 cm = 0,75 m



EG
WHG NO.1
—
4 ZIMMER

FLÄCHENBERECHUNG

DIELE	7,52 m ²
BAD	6,43 m ²
WOHNEN	25,65 m ²
KIND 1	10,37 m ²
DUSCHBAD	3,83 m ²
SCHLAFEN	15,22 m ²
KIND 2	10,18 m ²
TERRASSE (21,50m ² /4)	5,38 m ²

WOHNFLÄCHE 84,58 M²
NUTZBARE FLÄCHE 100,70 M²

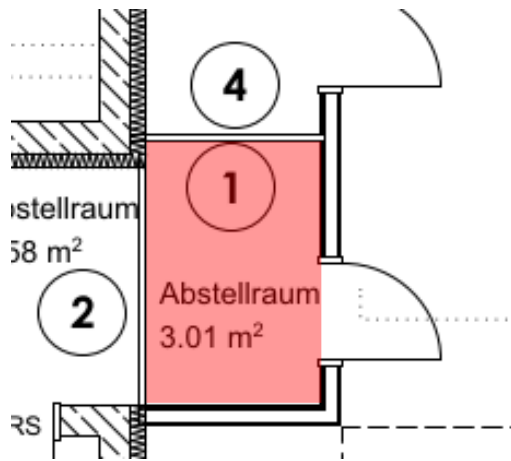

Kellerabteil 1

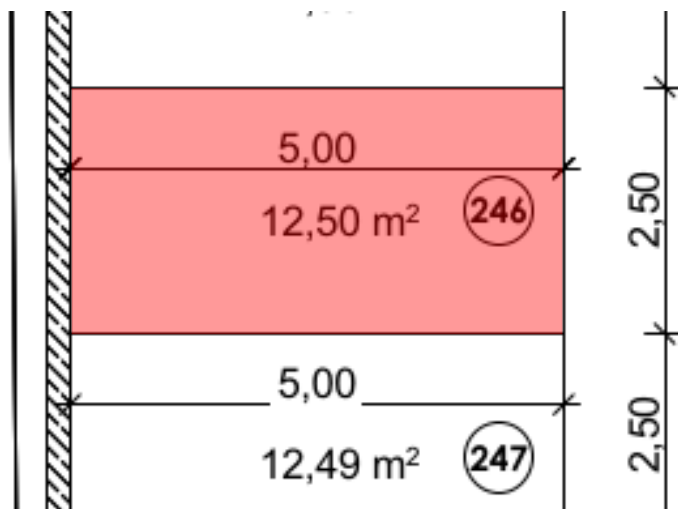

TG-Stellplatz 246

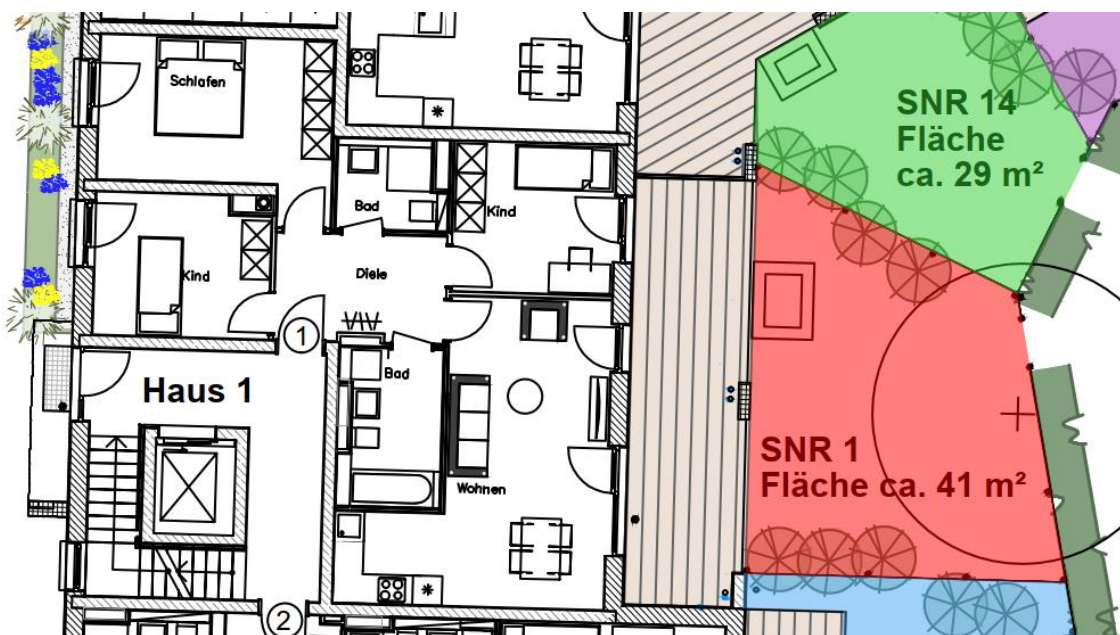

Sondernutzungsrecht 1

URBAN FOREST



VIER



ZIMMER

www.bhb-bayern.de
089-64 19 28 90

 [bhb_becker_hammer_bau](https://www.instagram.com/bhb_becker_hammer_bau) / futura@bhb-bayern.de

N°2

CA 87 QM

ENTREE 1 / EG

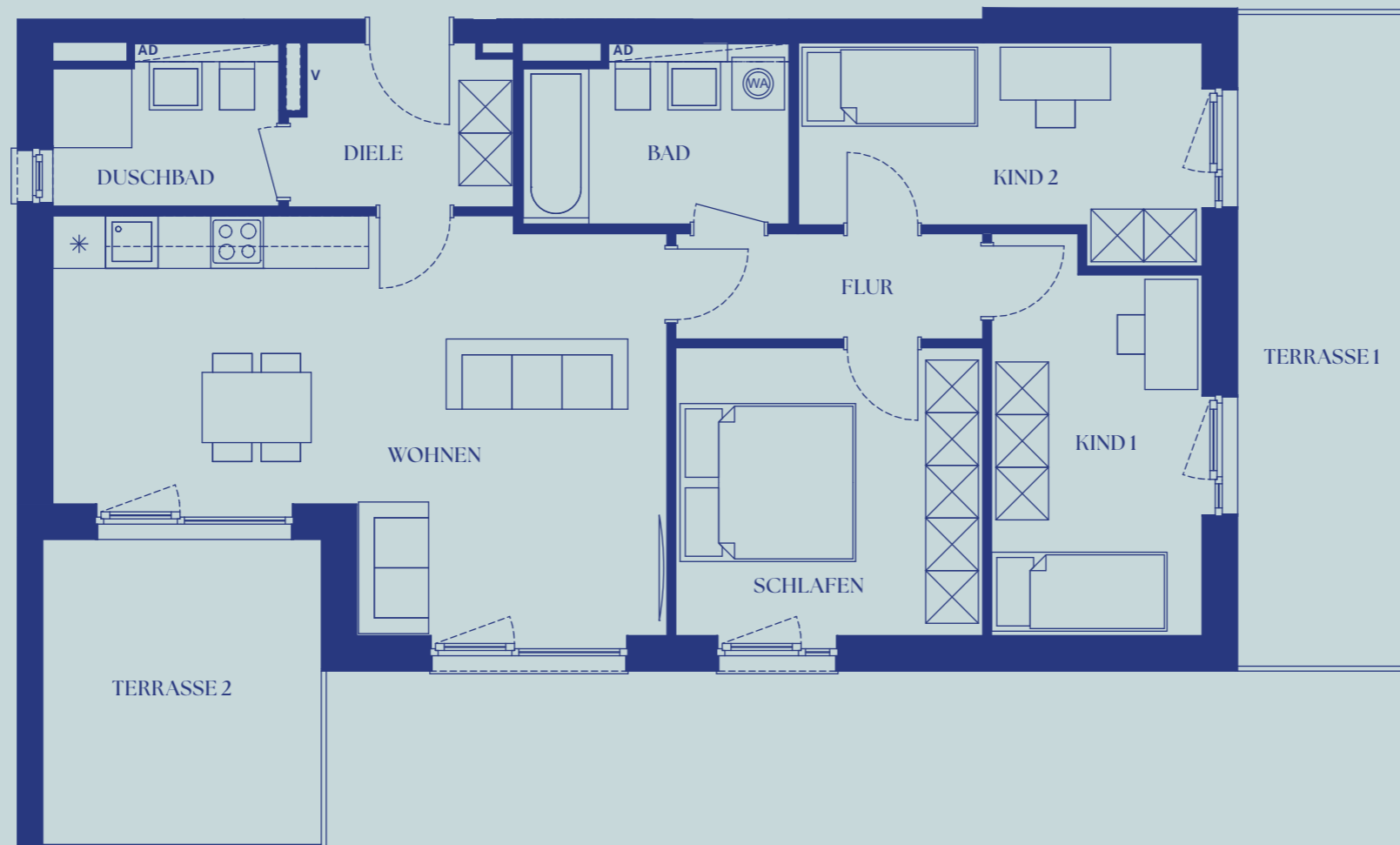
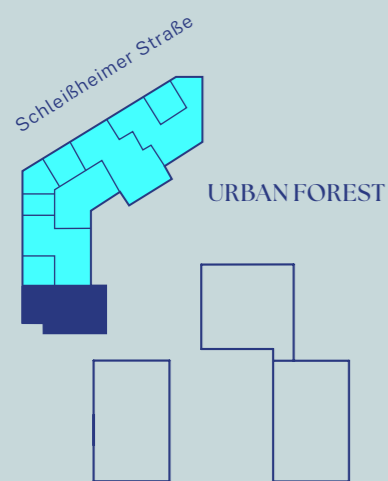

- V** Verteiler Heizung, Elektro, Medien
- WA** Waschmaschinenanschluss
- *** Kühlschrankanschluss
- AD** Abgehängte Decke

ANGABENVORBEHALT

Dargestellte Pläne, Visualisierungen und Informationen in Text und Bild: Stand Februar 2024. Änderungen bleiben vorbehalten. Die Informationsbroschüre / das Grundrissblatt, stellt weder im Ganzen noch in Teilen ein verbindliches Angebot dar. Endgültige Regelungen bleiben dem notariellen Kaufvertrag vorbehalten. Sanitäre Einrichtungsgegenstände, Möblierung und Verlegerichtung der Bodenbeläge sind beispielhaft. Die dargestellte Möblierung gehört nicht zum Leistungsumfang. Die Beschaffenheit des kaufgegenständlichen Bauvorhabens richtet sich nicht nach dieser Broschüre/ Grundrissblatt, sondern ausschließlich nach dem Inhalt des abzuschließenden Kaufvertrages einschließlich der Baubeschreibung und der Teilungserklärung mit Gemeinschaftsordnung in der Fassung, in der der Kaufvertrag hierauf jeweils verweist. Dies gilt auch, soweit die in dieser Broschüre/ Grundrissblatt, enthaltenen Angaben und Darstellungen hiervon abweichen oder darüber hinausgehen. Bei den aufgeführten Quadratmeterangaben handelt es sich um ca.-Maße. Die exakten Flächen sind dem Kaufvertrag zu entnehmen.

M 1:75 1 cm = 0,75 m

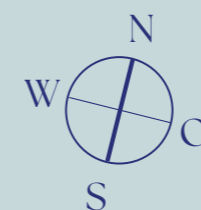

EG
WHG NO.2
—
4 ZIMMER

FLÄCHENBERECHUNG

DIELE	4,54 m ²
DUSCHBAD	4,50 m ²
WOHNEN	28,61 m ²
SCHLAFEN	11,69 m ²
KIND 1	10,53 m ²
KIND 2	10,37 m ²
BAD	5,95 m ²
FLUR	4,20 m ²
TERRASSE 1 (15,92m ² /4)	3,98 m ²
TERRASSE 2 (11,42m ² /4)	2,86 m ²

WOHNFLÄCHE 87,23 M²
NUTZBARE FLÄCHE 107,73 M²

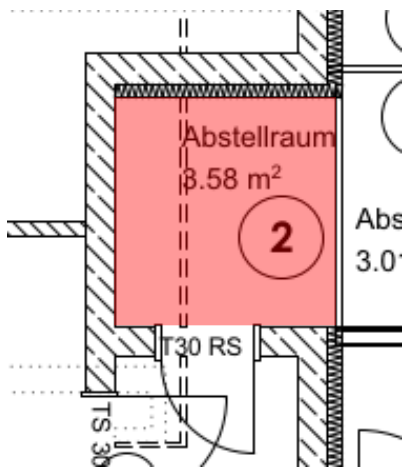

Kellerabteil 2

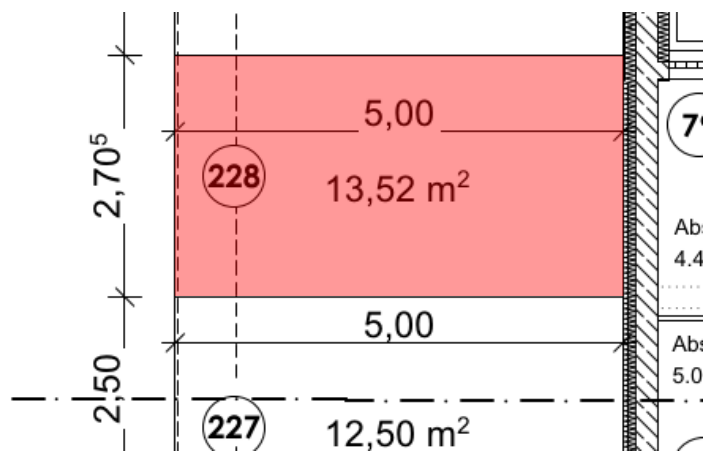

TG-Stellplatz 228

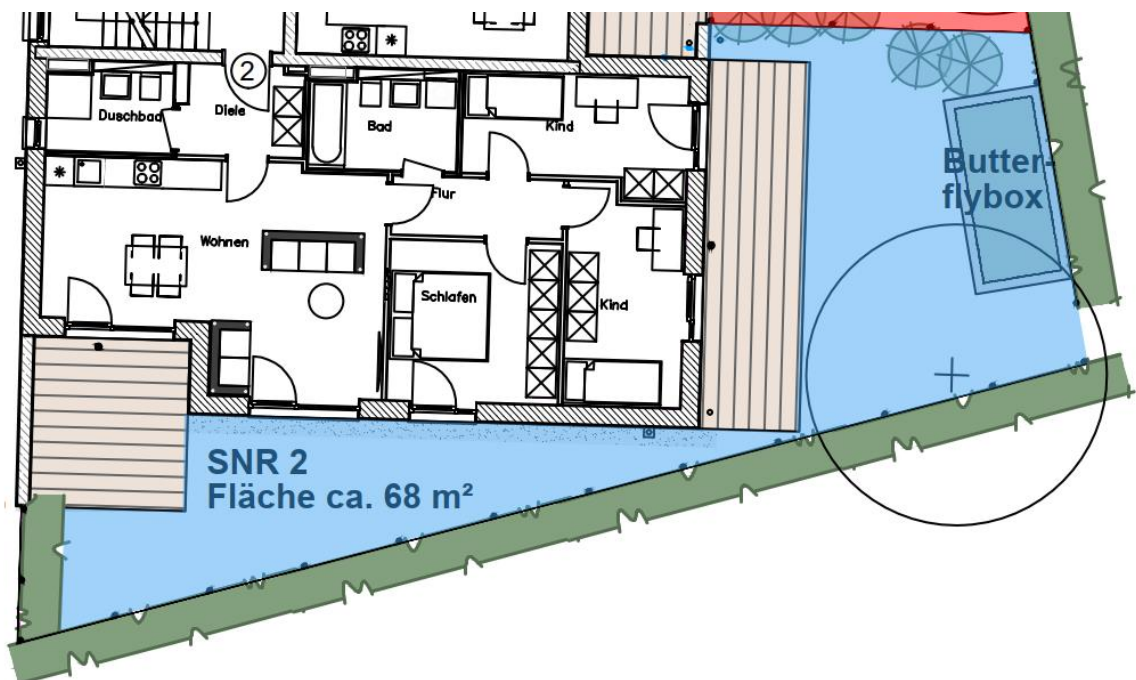

Sondernutzungsrecht 2

URBAN FOREST



VIER



ZIMMER

www.bhb-bayern.de
089-64 19 28 90

 [bhb_becker_hammer_bau](https://www.instagram.com/bhb_becker_hammer_bau) / futura@bhb-bayern.de

N°3

CA 79 QM

ENTREE 1 / 1.0G

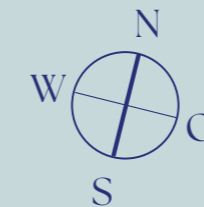
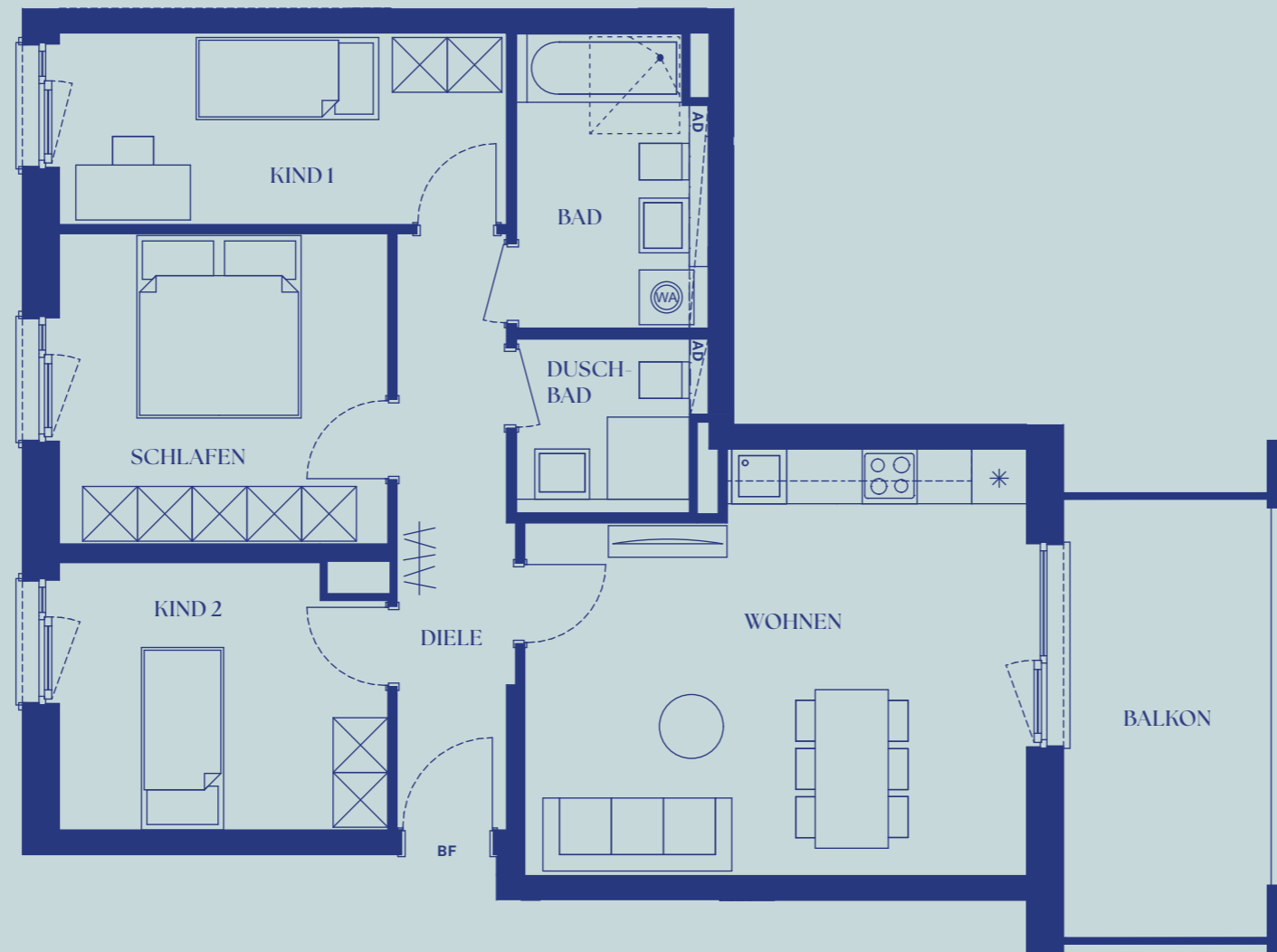
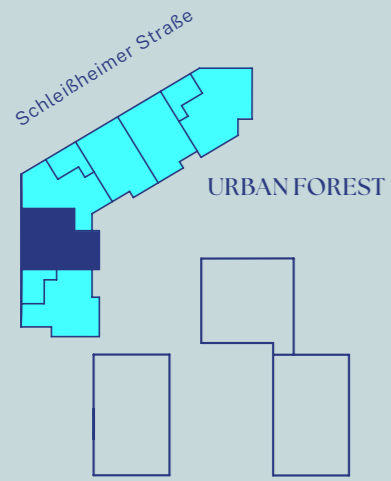

- V** Verteiler Heizung, Elektro, Medien
- WA** Waschmaschinenanschluss
- *** Kühlschrankanschluss
- AD** Abgehängte Decke
- BF** Barrierefrei gemäß Art. 48 BayBO

ANGABENVORBEHALT

Dargestellte Pläne, Visualisierungen und Informationen in Text und Bild: Stand Februar 2024. Änderungen bleiben vorbehalten. Die Informationsbroschüre / das Grundrissblatt, stellt weder im Ganzen noch in Teilen ein verbindliches Angebot dar. Endgültige Regelungen bleiben dem notariellen Kaufvertrag vorbehalten. Sanitäre Einrichtungsgegenstände, Möblierung und Verlegerichtung der Bodenbeläge sind beispielhaft. Die dargestellte Möblierung gehört nicht zum Leistungsumfang. Die Beschaffenheit des kaufgegenständlichen Bauvorhabens richtet sich nicht nach dieser Broschüre/ Grundrissblatt, sondern ausschließlich nach dem Inhalt des abzuschließenden Kaufvertrages einschließlich der Baubeschreibung und der Teilungserklärung mit Gemeinschaftsordnung in der Fassung, in der der Kaufvertrag hierauf jeweils verweist. Dies gilt auch, soweit die in dieser Broschüre/ Grundrissblatt, enthaltenen Angaben und Darstellungen hiervon abweichen oder darüber hinausgehen. Bei den aufgeführten Quadratmeterangaben handelt es sich um ca.-Maße. Die exakten Flächen sind dem Kaufvertrag zu entnehmen.

M 1:75 1 cm = 0,75 m



1.OG
WHG NO.3

4 ZIMMER

FLÄCHENBERECHUNG

DIELE	8,02 m ²
WOHNEN	24,25 m ²
DUSCHBAD	3,78 m ²
BAD	6,55 m ²
KIND 1	10,50 m ²
SCHLAFEN	12,45 m ²
KIND 2	10,45 m ²
BALKON (11,28m ² /4)	2,82 m ²

WOHNFLÄCHE	78,82 M²
NUTZBARE FLÄCHE	87,28 M²

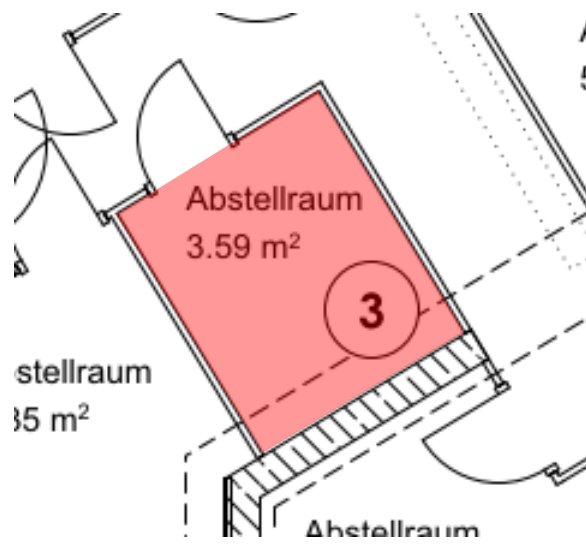

Kellerabteil 3

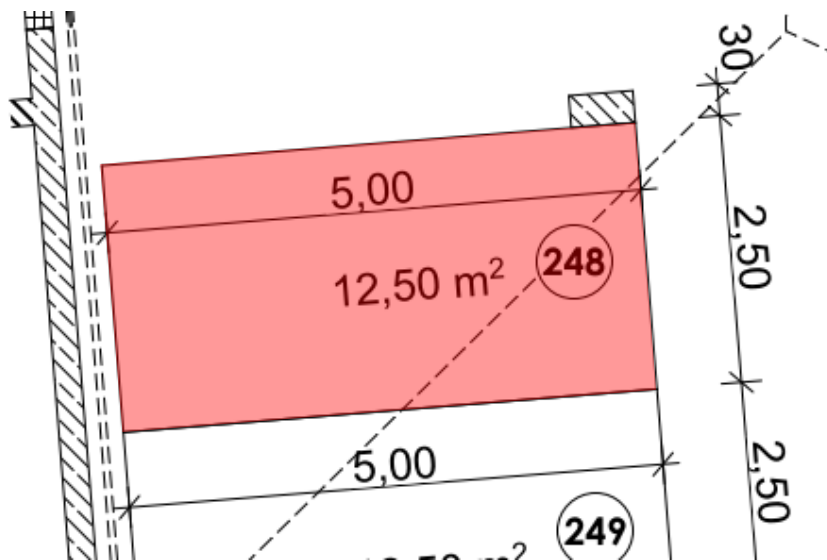

TG-Stellplatz 248

URBAN FOREST



VIER



ZIMMER

www.bhb-bayern.de
089-64 19 28 90

 [bhb_becker_hammer_bau](https://www.instagram.com/bhb_becker_hammer_bau) / futura@bhb-bayern.de

N°5

CA 87 QM

ENTREE 1 / 1.0G

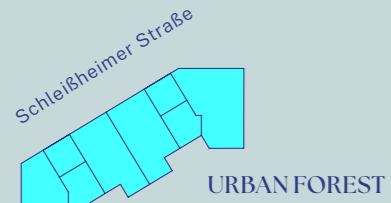

- V** Verteiler Heizung, Elektro, Medien
- WA** Waschmaschinenanschluss
- *** Kühlschrankanschluss
- AD** Abgehängte Decke

ANGABENVORBEHALT

Dargestellte Pläne, Visualisierungen und Informationen in Text und Bild: Stand Februar 2024. Änderungen bleiben vorbehalten. Die Informationsbroschüre / das Grundrissblatt, stellt weder im Ganzen noch in Teilen ein verbindliches Angebot dar. Endgültige Regelungen bleiben dem notariellen Kaufvertrag vorbehalten. Sanitäre Einrichtungsgegenstände, Möblierung und Verlegerichtung der Bodenbeläge sind beispielhaft. Die dargestellte Möblierung gehört nicht zum Leistungsumfang. Die Beschaffenheit des kaufgegenständlichen Bauvorhabens richtet sich nicht nach dieser Broschüre/ Grundrissblatt, sondern ausschließlich nach dem Inhalt des abzuschließenden Kaufvertrages einschließlich der Baubeschreibung und der Teilungserklärung mit Gemeinschaftsordnung in der Fassung, in der der Kaufvertrag hierauf jeweils verweist. Dies gilt auch, soweit die in dieser Broschüre/ Grundrissblatt, enthaltenen Angaben und Darstellungen hiervon abweichen oder darüber hinausgehen. Bei den aufgeführten Quadratmeterangaben handelt es sich um ca.-Maße. Die exakten Flächen sind dem Kaufvertrag zu entnehmen.

M 1:75 1 cm = 0,75 m

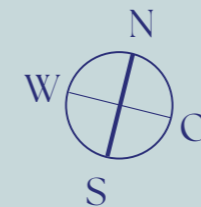

**1.OG
WHG NO.5
4 ZIMMER**

FLÄCHENBERECHUNG

DIELE	4,62 m ²
DUSCHBAD	4,50 m ²
WOHNEN	28,61 m ²
SCHLAFEN	11,69 m ²
KIND 1	10,67 m ²
KIND 2	10,37 m ²
BAD	6,00 m ²
FLUR	4,20 m ²
BALKON 1 (15,14m ² /4)	3,79 m ²
BALKON 2 (10,56m ² /4)	2,64 m ²

WOHNFLÄCHE 87,09 M²
NUTZBARE FLÄCHE 106,36 M²

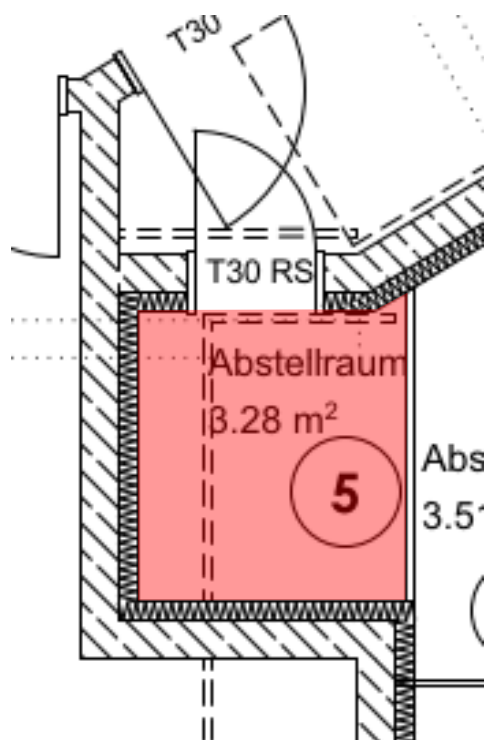

Kellerabteil 5

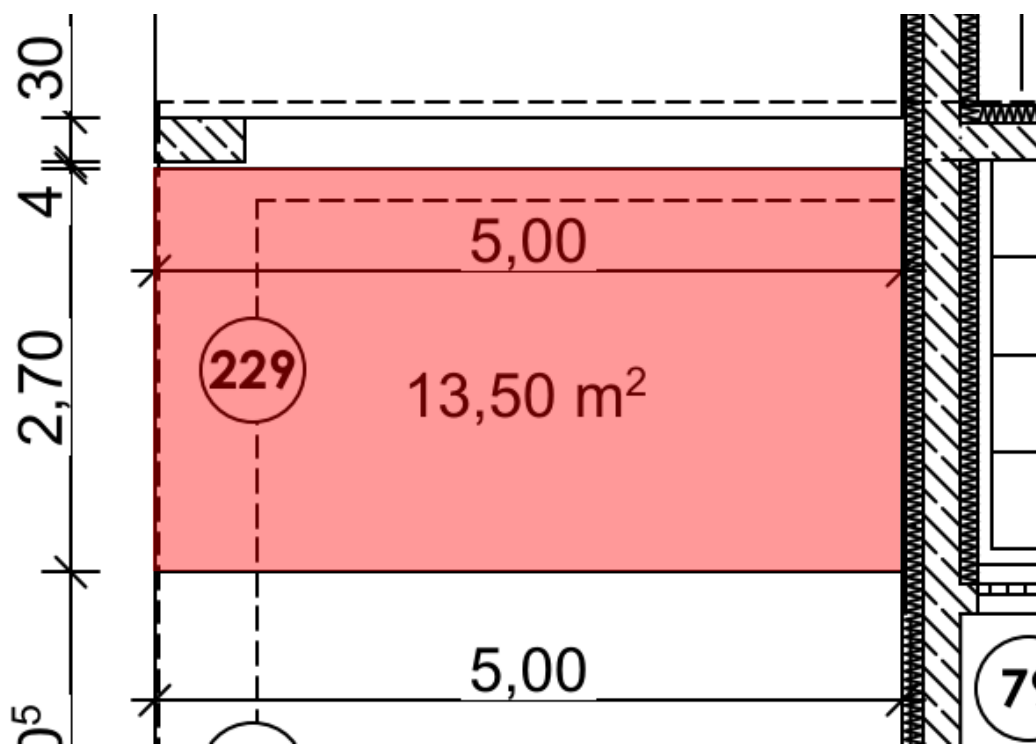

TG-Stellplatz 229

URBAN FOREST



VIER



ZIMMER

www.bhb-bayern.de
089-64 19 28 90

 [bhb_becker_hammer_bau](https://www.instagram.com/bhb_becker_hammer_bau) / futura@bhb-bayern.de

N°6

CA 76 QM

ENTREE 1 / 2.0G

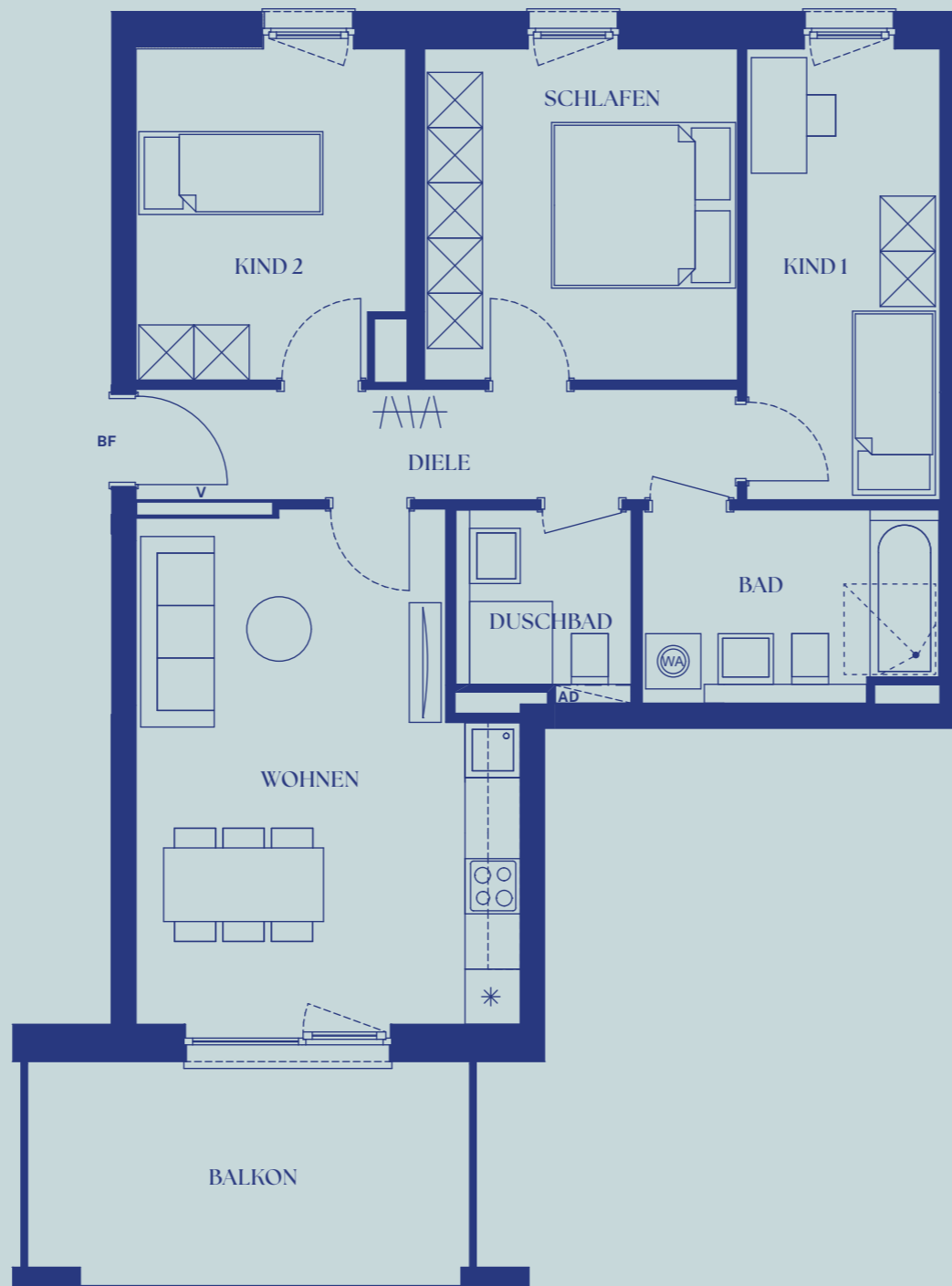
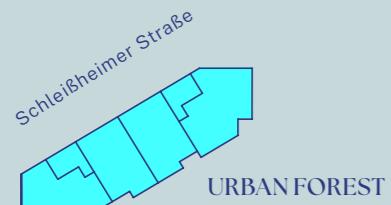

- V** Verteiler Heizung, Elektro, Medien
- WA** Waschmaschinenanschluss
- *** Kühlschrankanschluss
- AD** Abgehängte Decke
- BF** Barrierefrei gemäß Art. 48 BayBO

ANGABENVORBEHALT

Dargestellte Pläne, Visualisierungen und Informationen in Text und Bild: Stand Februar 2024. Änderungen bleiben vorbehalten. Die Informationsbroschüre / das Grundrissblatt, stellt weder im Ganzen noch in Teilen ein verbindliches Angebot dar. Endgültige Regelungen bleiben dem notariellen Kaufvertrag vorbehalten. Sanitäre Einrichtungsgegenstände, Möblierung und Verlegerichtung der Bodenbeläge sind beispielhaft. Die dargestellte Möblierung gehört nicht zum Leistungsumfang. Die Beschaffenheit des kaufgegenständlichen Bauvorhabens richtet sich nicht nach dieser Broschüre/ Grundrissblatt, sondern ausschließlich nach dem Inhalt des abzuschließenden Kaufvertrages einschließlich der Baubeschreibung und der Teilungserklärung mit Gemeinschaftsordnung in der Fassung, in der der Kaufvertrag hierauf jeweils verweist. Dies gilt auch, soweit die in dieser Broschüre/ Grundrissblatt, enthaltenen Angaben und Darstellungen hiervon abweichen oder darüber hinausgehen. Bei den aufgeführten Quadratmeterangaben handelt es sich um ca.-Maße. Die exakten Flächen sind dem Kaufvertrag zu entnehmen.

M 1:75 1 cm = 0,75 m

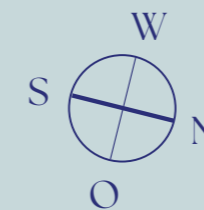

2.OG
WHG NO.6
4 ZIMMER

FLÄCHENBERECHUNG

DIELE	7,85 m ²
WOHNEN	21,68 m ²
DUSCHBAD	3,78 m ²
BAD	6,55 m ²
KIND 1	10,44 m ²
SCHLAFEN	12,39 m ²
KIND 2	10,39 m ²
BALKON (11,94m ² /4)	2,99 m ²

WOHNFLÄCHE **76,07 M²**
NUTZBARE FLÄCHE **85,02 M²**

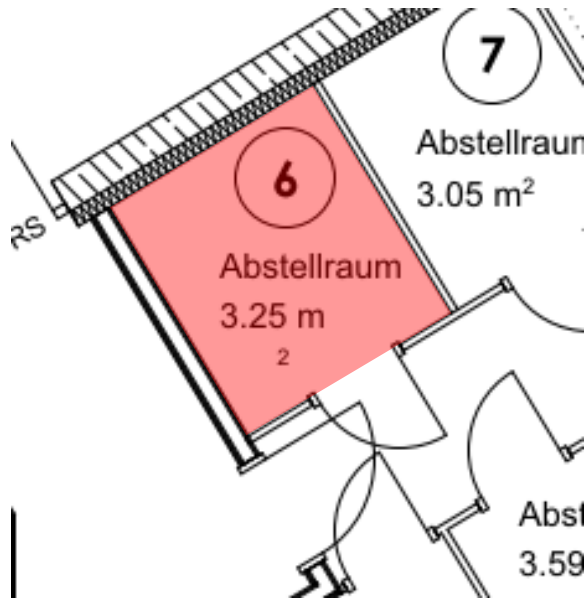

Kellerabteil 6

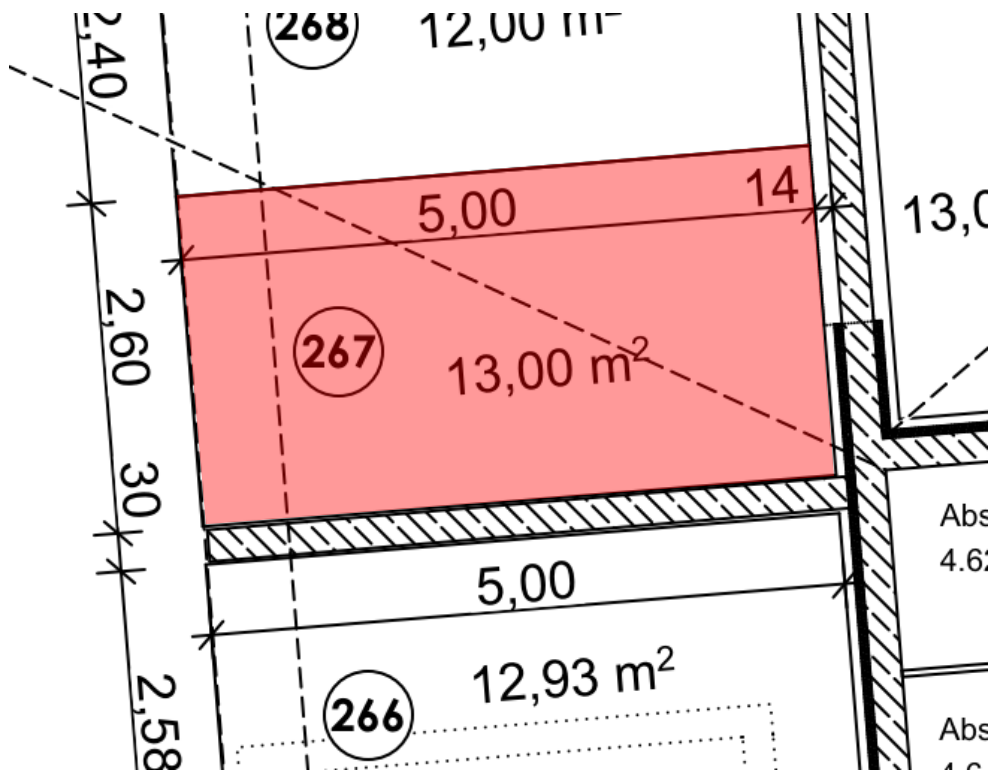

TG-Stellplatz 267

URBAN FOREST



VIER



ZIMMER

www.bhb-bayern.de
089-64 19 28 90

 [bhb_becker_hammer_bau](https://www.instagram.com/bhb_becker_hammer_bau) / futura@bhb-bayern.de

N°9

CA 78 QM

ENTREE 1 / 3.0G

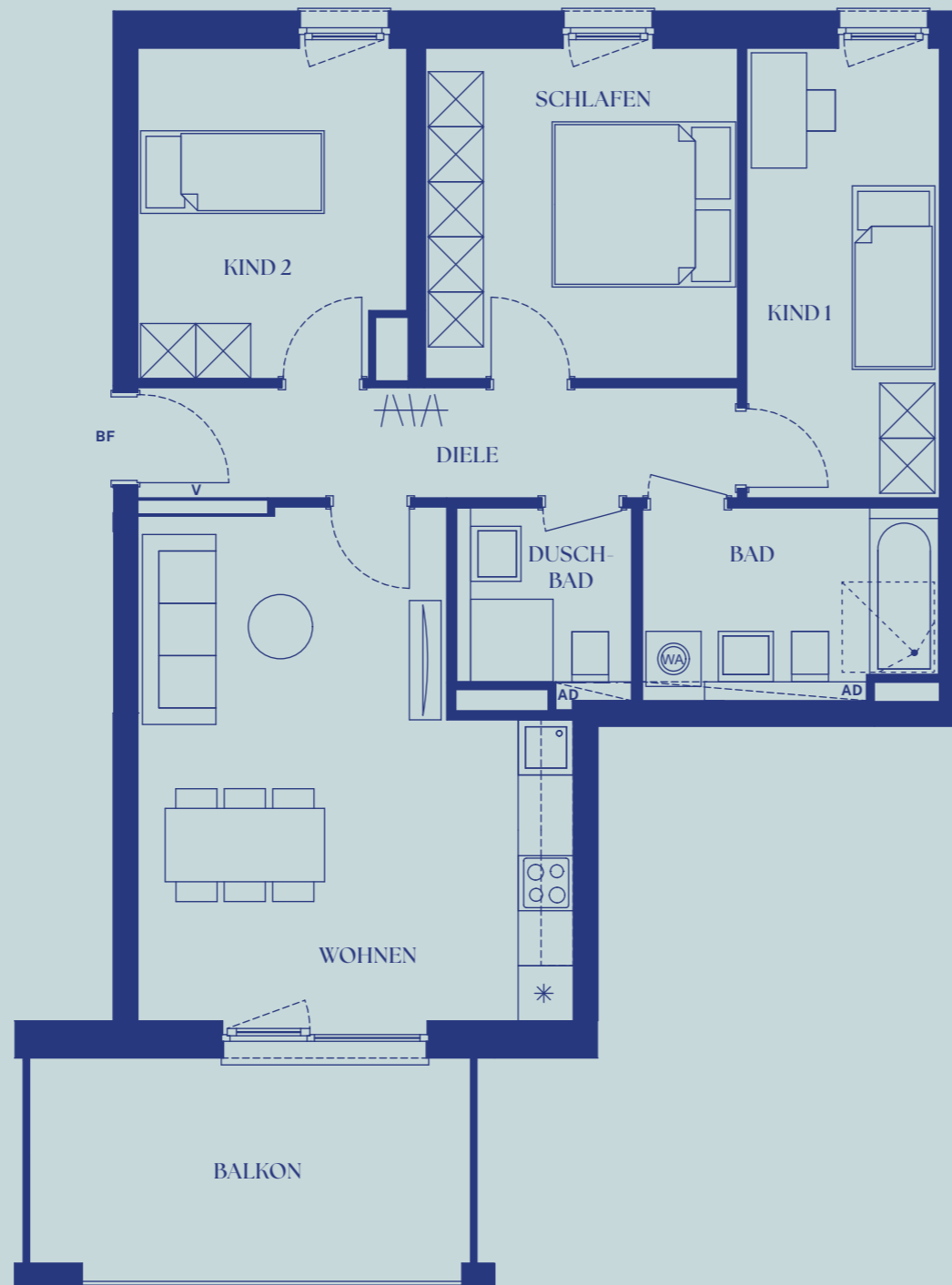
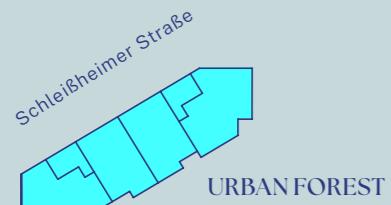

- V** Verteiler Heizung, Elektro, Medien
- WA** Waschmaschinenanschluss
- *** Kühlschrankanschluss
- AD** Abgehängte Decke
- BF** Barrierefrei gemäß Art. 48 BayBO

ANGABENVORBEHALT

Dargestellte Pläne, Visualisierungen und Informationen in Text und Bild: Stand Februar 2024. Änderungen bleiben vorbehalten. Die Informationsbroschüre / das Grundrissblatt, stellt weder im Ganzen noch in Teilen ein verbindliches Angebot dar. Endgültige Regelungen bleiben dem notariellen Kaufvertrag vorbehalten. Sanitäre Einrichtungsgegenstände, Möblierung und Verlegerichtung der Bodenbeläge sind beispielhaft. Die dargestellte Möblierung gehört nicht zum Leistungsumfang. Die Beschaffenheit des kaufgegenständlichen Bauvorhabens richtet sich nicht nach dieser Broschüre/ Grundrissblatt, sondern ausschließlich nach dem Inhalt des abzuschließenden Kaufvertrages einschließlich der Baubeschreibung und der Teilungserklärung mit Gemeinschaftsordnung in der Fassung, in der der Kaufvertrag hierauf jeweils verweist. Dies gilt auch, soweit die in dieser Broschüre/ Grundrissblatt, enthaltenen Angaben und Darstellungen hiervon abweichen oder darüber hinausgehen. Bei den aufgeführten Quadratmeterangaben handelt es sich um ca.-Maße. Die exakten Flächen sind dem Kaufvertrag zu entnehmen.

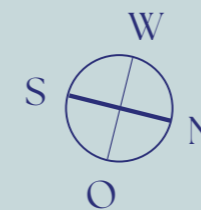

**3.OG
WHG NO.9
—
4 ZIMMER**

FLÄCHENBERECHUNG

DIELE	7,84 m ²
WOHNEN	23,55 m ²
DUSCHBAD	3,80 m ²
BAD	6,55 m ²
KIND 1	10,44 m ²
SCHLAFEN	12,39 m ²
KIND 2	10,39 m ²
BALKON (11,96m ² /4)	2,99 m ²

WOHNFLÄCHE **77,95 M²**
NUTZBARE FLÄCHE **86,92 M²**

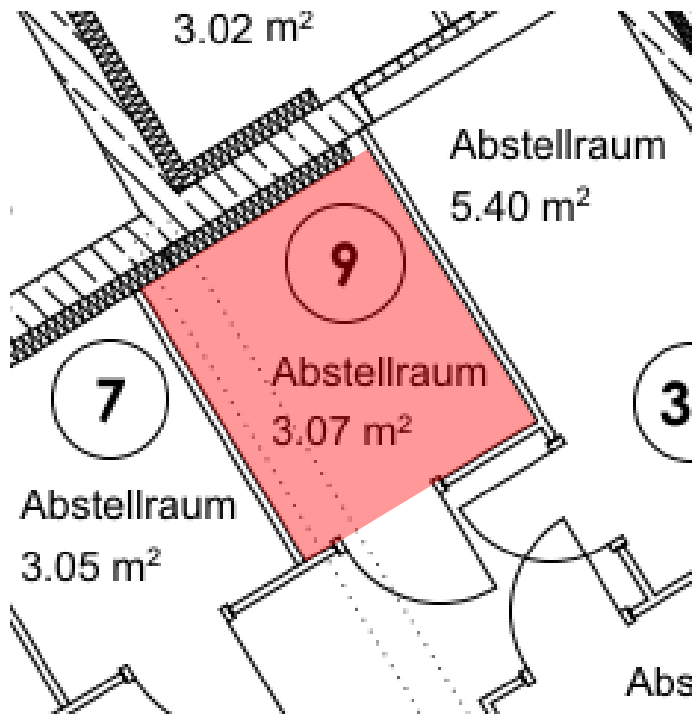

Kellerabteil 9

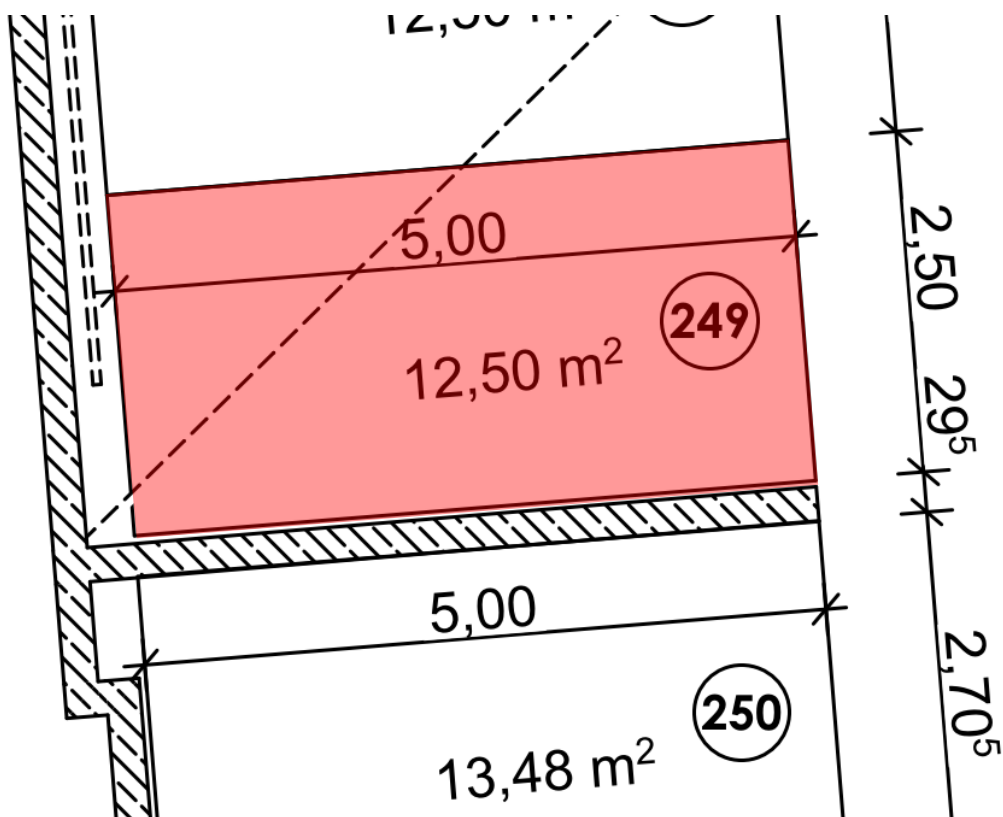

TG-Stellplatz 249

URBAN FOREST



VIER



ZIMMNER

www.bhb-bayern.de
089-64 19 28 90

 [bhb_becker_hammer_bau](https://www.instagram.com/bhb_becker_hammer_bau) / futura@bhb-bayern.de

N°11

CA 81 QM

ENTREE 1 / 4.0G

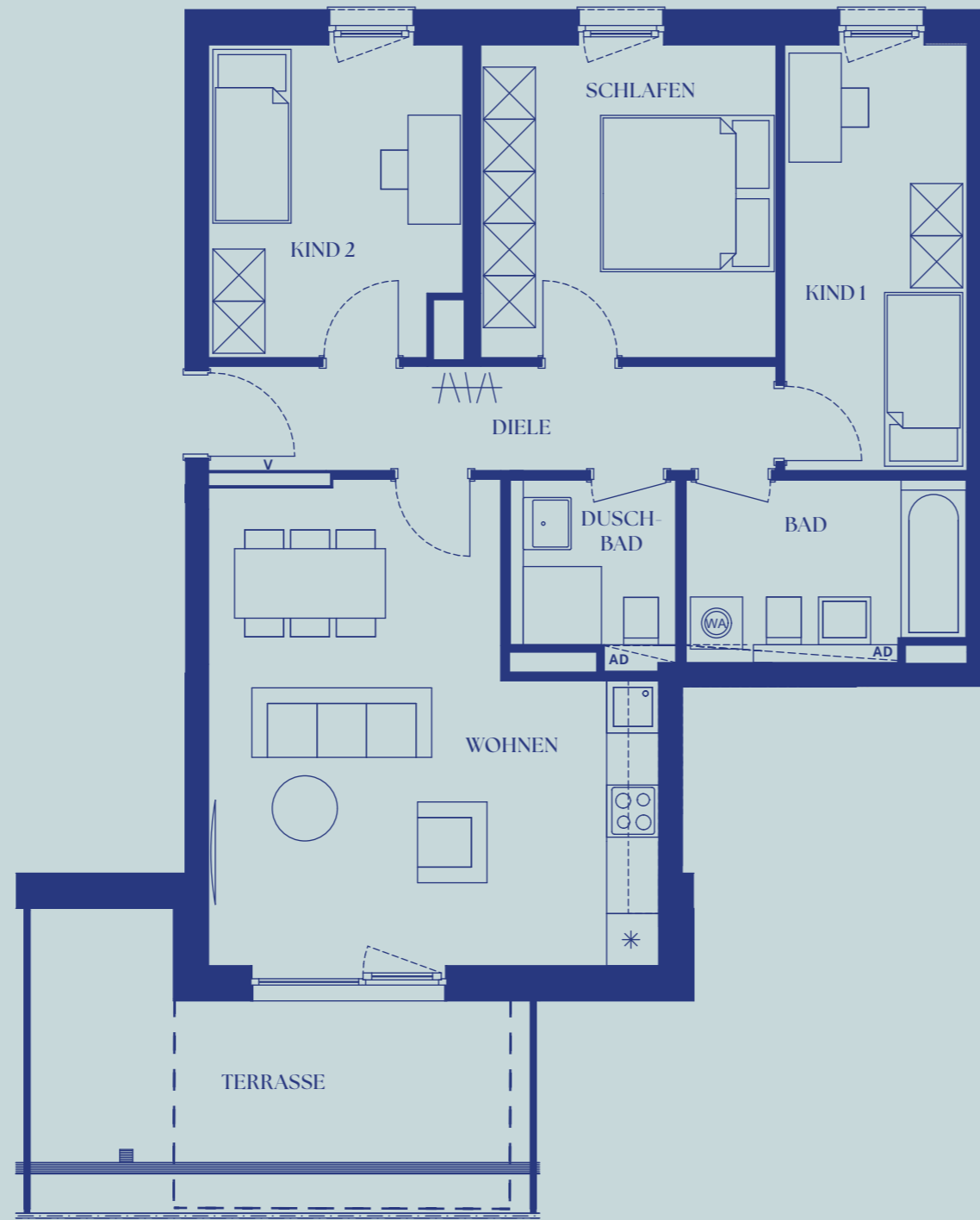
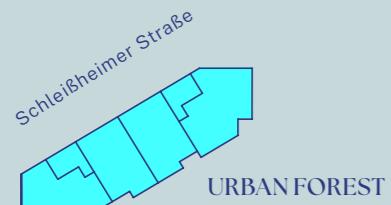

- V** Verteiler Heizung, Elektro, Medien
- WA** Waschmaschinenanschluss
- *** Kühlschrankanschluss
- AD** Abgehängte Decke

ANGABENVORBEHALT

Dargestellte Pläne, Visualisierungen und Informationen in Text und Bild: Stand Februar 2024. Änderungen bleiben vorbehalten. Die Informationsbroschüre / das Grundrissblatt, stellt weder im Ganzen noch in Teilen ein verbindliches Angebot dar. Endgültige Regelungen bleiben dem notariellen Kaufvertrag vorbehalten. Sanitäre Einrichtungsgegenstände, Möblierung und Verlegerichtung der Bodenbeläge sind beispielhaft. Die dargestellte Möblierung gehört nicht zum Leistungsumfang. Die Beschaffenheit des kaufgegenständlichen Bauvorhabens richtet sich nicht nach dieser Broschüre/ Grundrissblatt, sondern ausschließlich nach dem Inhalt des abzuschließenden Kaufvertrages einschließlich der Baubeschreibung und der Teilungserklärung mit Gemeinschaftsordnung in der Fassung, in der der Kaufvertrag hierauf jeweils verweist. Dies gilt auch, soweit die in dieser Broschüre/ Grundrissblatt, enthaltenen Angaben und Darstellungen hiervon abweichen oder darüber hinausgehen. Bei den aufgeführten Quadratmeterangaben handelt es sich um ca.-Maße. Die exakten Flächen sind dem Kaufvertrag zu entnehmen.

M 1:75 1 cm = 0,75 m

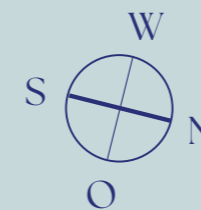

4.OG
WHG NO.11

4 ZIMMER

FLÄCHENBERECHUNG

DIELE	7,84 m ²
WOHNEN	25,01 m ²
DUSCHBAD	3,84 m ²
BAD	6,55 m ²
KIND 1	10,44 m ²
SCHLAFEN	12,39 m ²
KIND 2	10,39 m ²
TERRASSE (16,22m ² /4)	4,06 m ²

WOHNFLÄCHE	80,52 M²
NUTZBARE FLÄCHE	92,68 M²

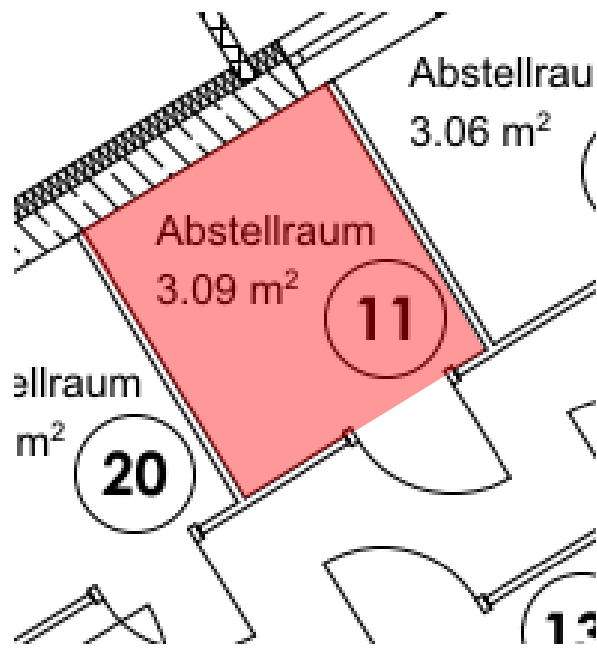

Kellerabteil 11

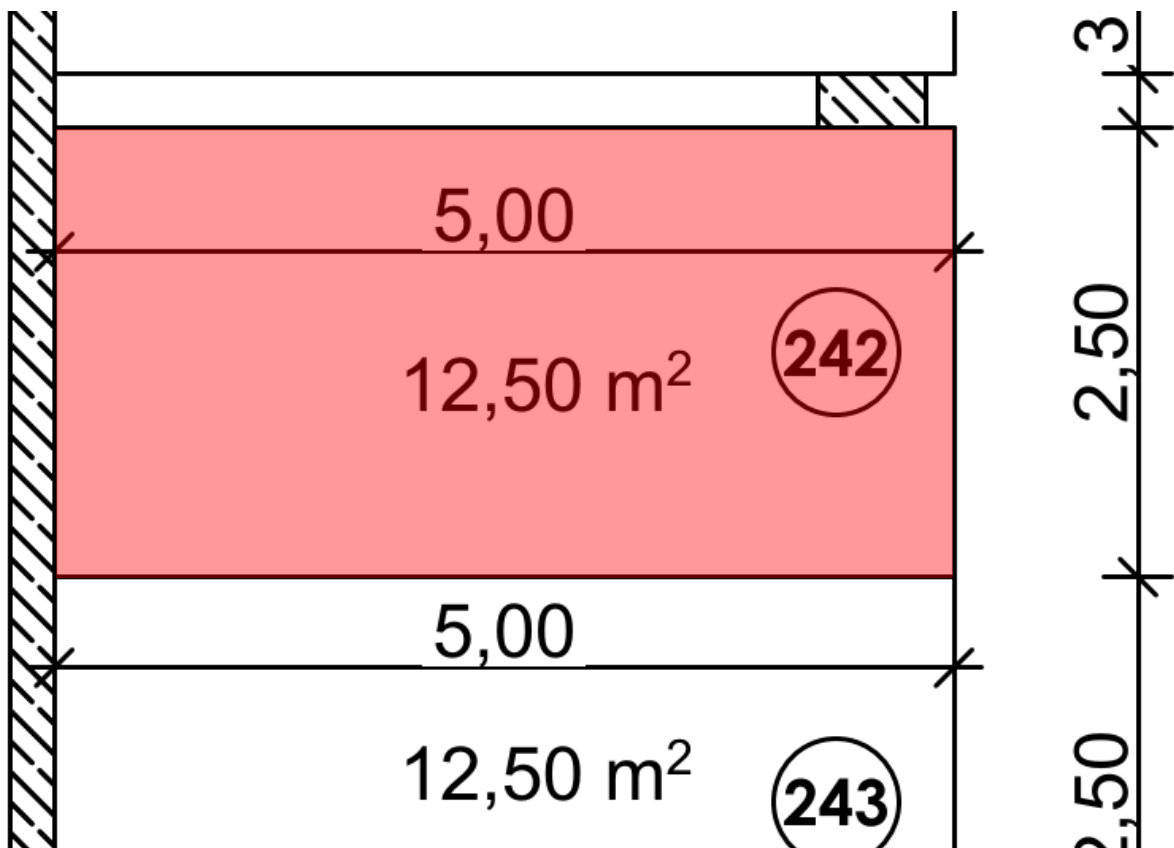

TG-Stellplatz 242

URBAN FOREST



VIER



ZIMMER

www.bhb-bayern.de
089-64 19 28 90

[bhb_becker_hammer_bau](#) / futura@bhb-bayern.de

N°13

CA 95 QM

ENTREE 2 / EG

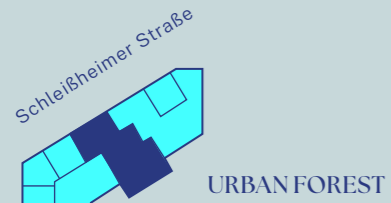

- V** Verteiler Heizung, Elektro, Medien
- WA** Waschmaschinenanschluss
- *** Kühlschrankanschluss
- AD** Abgehängte Decke

ANGABENVORBEHALT

Dargestellte Pläne, Visualisierungen und Informationen in Text und Bild: Stand Februar 2024. Änderungen bleiben vorbehalten. Die Informationsbroschüre / das Grundrissblatt, stellt weder im Ganzen noch in Teilen ein verbindliches Angebot dar. Endgültige Regelungen bleiben dem notariellen Kaufvertrag vorbehalten. Sanitäre Einrichtungsgegenstände, Möblierung und Verlegerichtung der Bodenbeläge sind beispielhaft. Die dargestellte Möblierung gehört nicht zum Leistungsumfang. Die Beschaffenheit des kaufgegenständlichen Bauvorhabens richtet sich nicht nach dieser Broschüre/ Grundrissblatt, sondern ausschließlich nach dem Inhalt des abzuschließenden Kaufvertrages einschließlich der Baubeschreibung und der Teilungserklärung mit Gemeinschaftsordnung in der Fassung, in der der Kaufvertrag hierauf jeweils verweist. Dies gilt auch, soweit die in dieser Broschüre/ Grundrissblatt, enthaltenen Angaben und Darstellungen hiervon abweichen oder darüber hinausgehen. Bei den aufgeführten Quadratmeterangaben handelt es sich um ca.-Maße. Die exakten Flächen sind dem Kaufvertrag zu entnehmen.

M 1:75 1 cm = 0,75 m

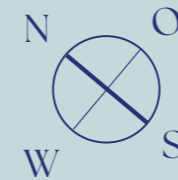

EG
WHG NO.13
—
4 ZIMMER

FLÄCHENBERECHUNG

DIELE	8,00 m ²
FLUR	5,57 m ²
DUSCHBAD	3,84 m ²
KIND 1	15,46 m ²
WOHNEN	28,29 m ²
BAD	6,66 m ²
SCHLAFEN	12,87 m ²
KIND 2	10,01 m ²
TERRASSE (18,10m ² /4)	4,53 m ²

WOHNFLÄCHE 95,23 M²
NUTZBARE FLÄCHE 108,80 M²

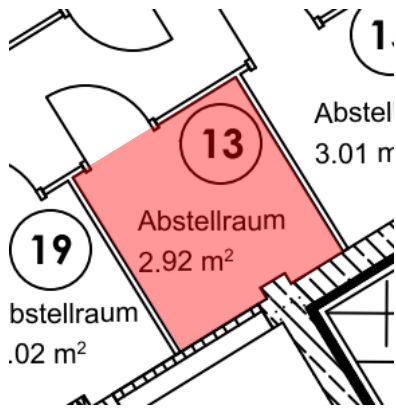

Kellerabteil 13

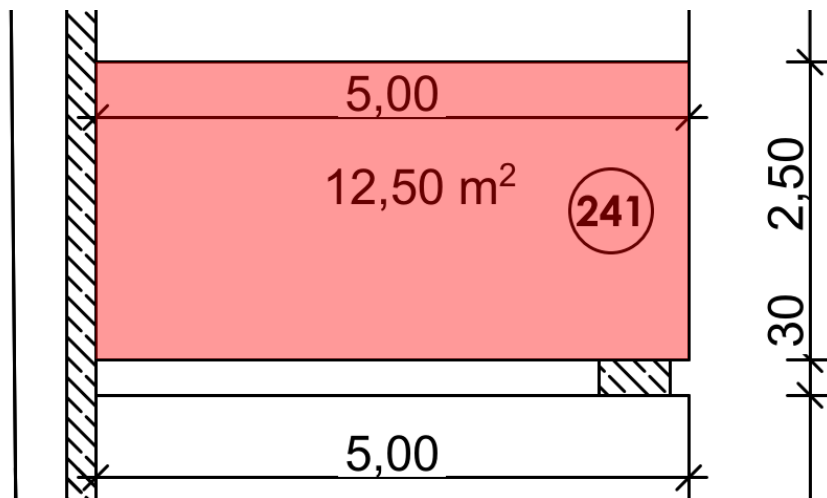

TG-Stellplatz 241

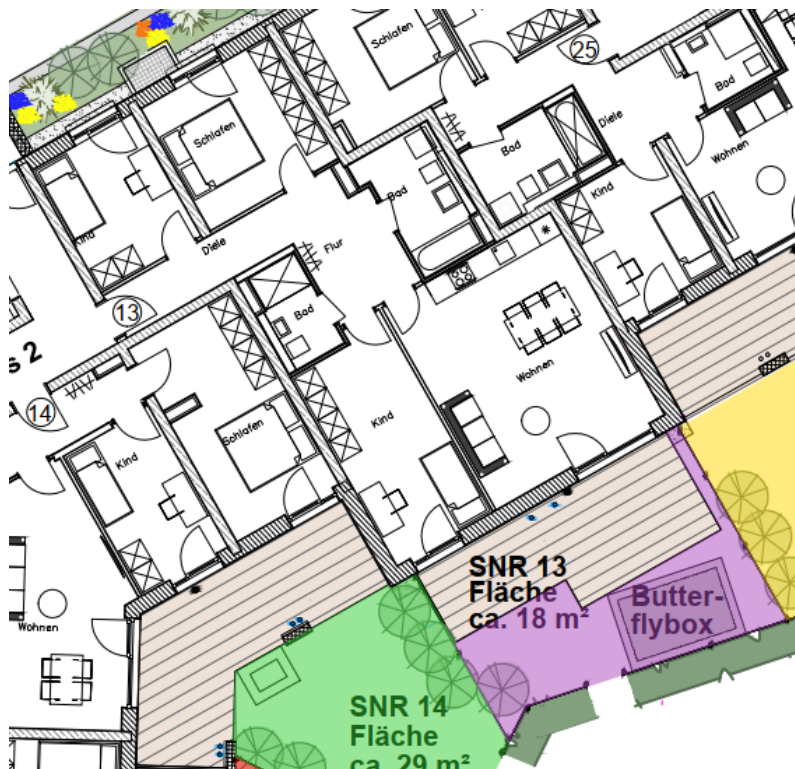

Sondernutzungsrecht 13

URBAN FOREST



VIER



ZIMMER

www.bhb-bayern.de
089-64 19 28 90

 [bhb_becker_hammer_bau](https://www.instagram.com/bhb_becker_hammer_bau) / futura@bhb-bayern.de

N°15

CA 83 QM

ENTREE 2 / 1.0G

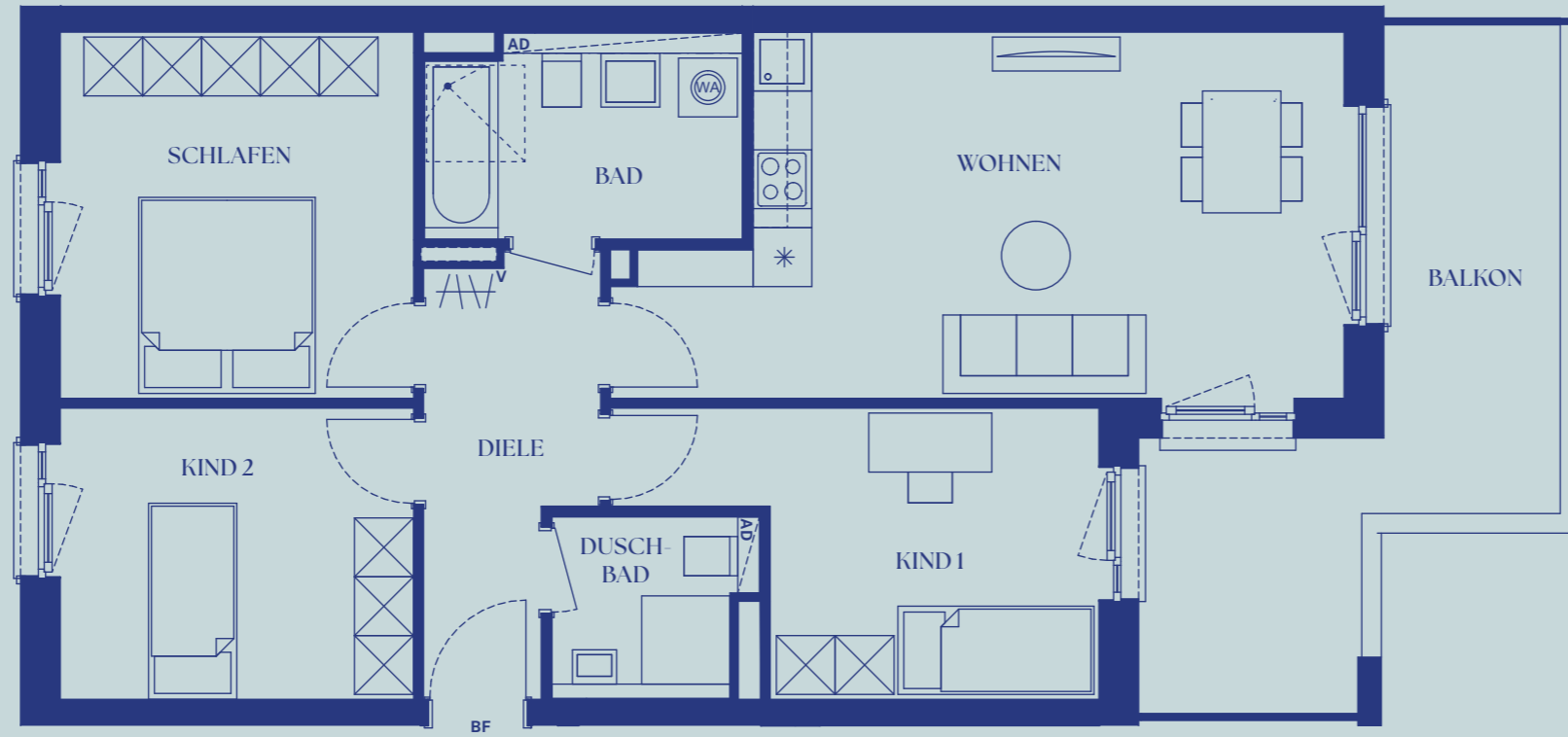
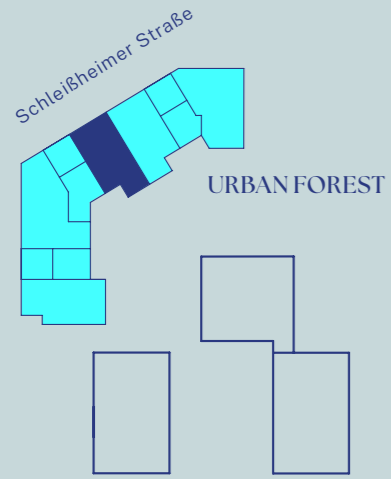

- V** Verteiler Heizung, Elektro, Medien
- WA** Waschmaschinenanschluss
- *** Kühlschrankanschluss
- AD** Abgehängte Decke
- BF** Barrierefrei gemäß Art. 48 BayBO

ANGABENVORBEHALT

Dargestellte Pläne, Visualisierungen und Informationen in Text und Bild: Stand Februar 2024. Änderungen bleiben vorbehalten. Die Informationsbroschüre / das Grundrissblatt, stellt weder im Ganzen noch in Teilen ein verbindliches Angebot dar. Endgültige Regelungen bleiben dem notariellen Kaufvertrag vorbehalten. Sanitäre Einrichtungsgegenstände, Möblierung und Verlegerichtung der Bodenbeläge sind beispielhaft. Die dargestellte Möblierung gehört nicht zum Leistungsumfang. Die Beschaffenheit des kaufgegenständlichen Bauvorhabens richtet sich nicht nach dieser Broschüre/ Grundrissblatt, sondern ausschließlich nach dem Inhalt des abzuschließenden Kaufvertrages einschließlich der Baubeschreibung und der Teilungserklärung mit Gemeinschaftsordnung in der Fassung, in der der Kaufvertrag hierauf jeweils verweist. Dies gilt auch, soweit die in dieser Broschüre/ Grundrissblatt, enthaltenen Angaben und Darstellungen hiervon abweichen oder darüber hinausgehen. Bei den aufgeführten Quadratmeterangaben handelt es sich um ca.-Maße. Die exakten Flächen sind dem Kaufvertrag zu entnehmen.

M 1:75 1 cm = 0,75 m

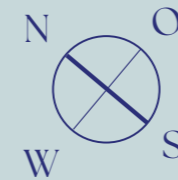

1.OG
WHG NO.15
—
4 ZIMMER

FLÄCHENBERECHUNG

DIELE	6,93 m ²
DUSCHBAD	3,59 m ²
KIND 1	11,79 m ²
WOHNEN	25,16 m ²
BAD	6,58 m ²
SCHLAFEN	13,67 m ²
KIND 2	10,91 m ²
BALKON (16,36m ² /4)	4,09 m ²

WOHNFLÄCHE 82,72 M²
NUTZBARE FLÄCHE 94,99 M²

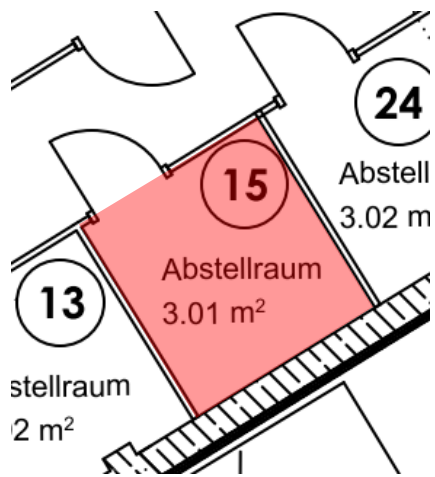

Kellerabteil 15

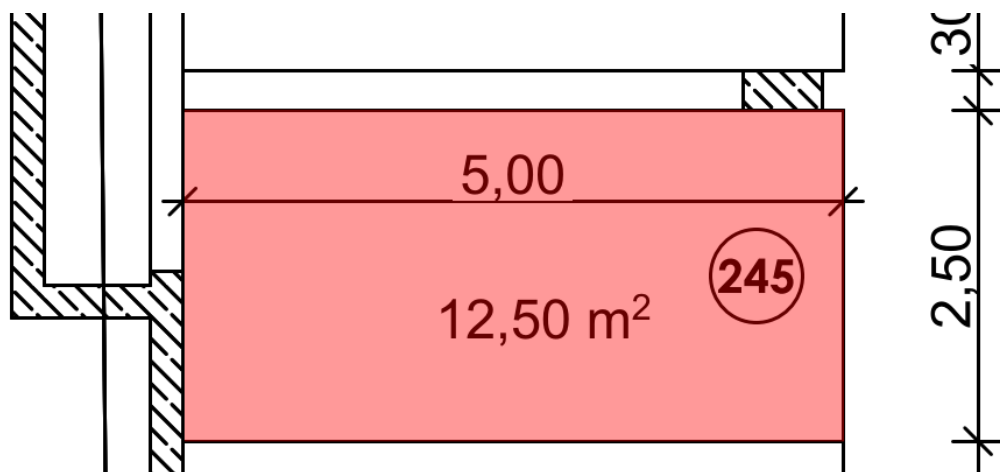

TG-Stellplatz 245

URBAN FOREST



VIER



ZIMMER

www.bhb-bayern.de
089-64 19 28 90

 [bhb_becker_hammer_bau](https://www.instagram.com/bhb_becker_hammer_bau) / futura@bhb-bayern.de

N°18

CA 83 QM

ENTREE 2 / 2.0G

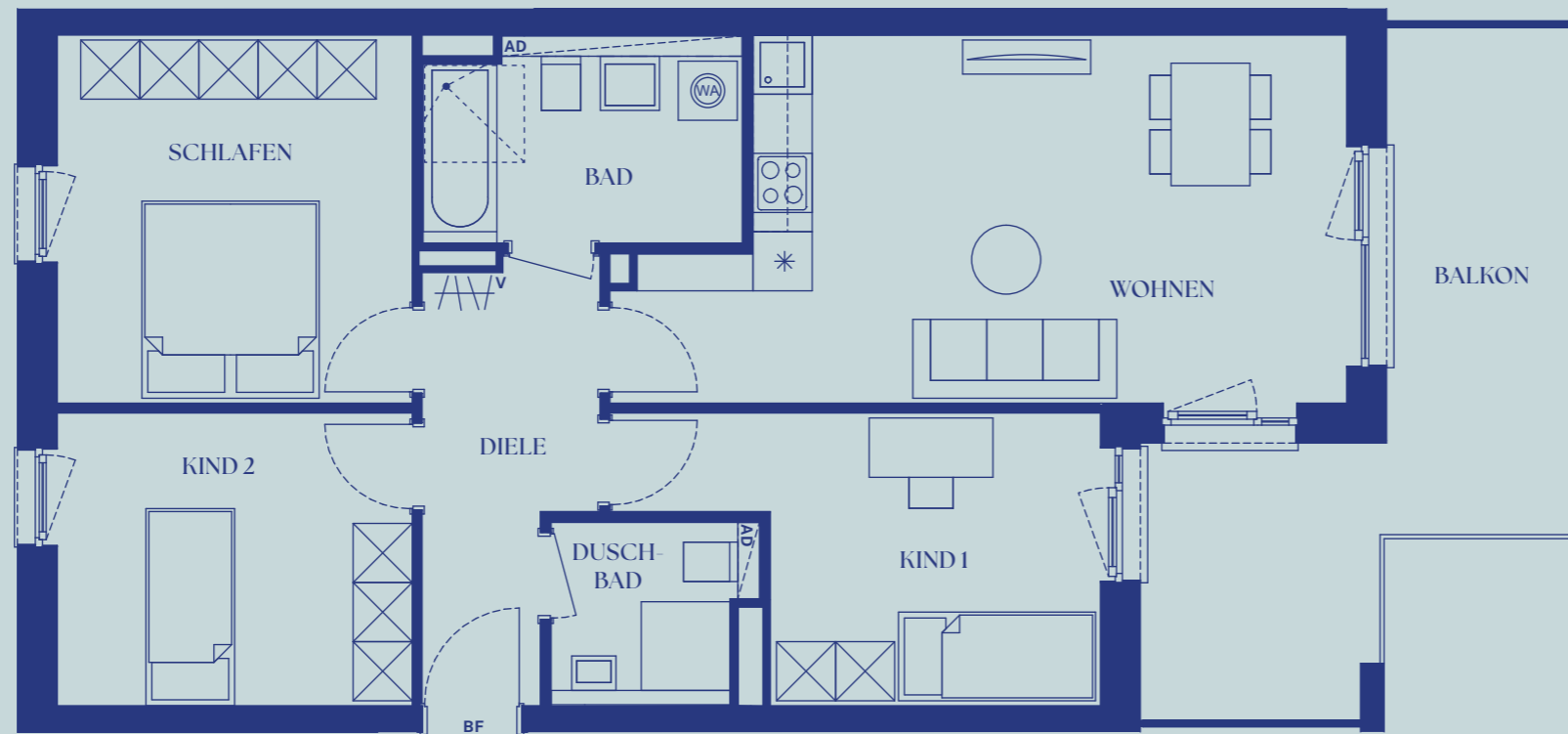
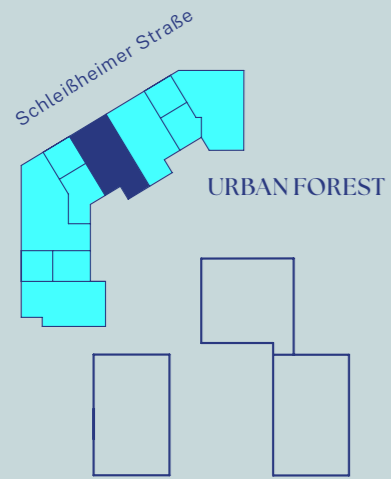

- V** Verteiler Heizung, Elektro, Medien
- WA** Waschmaschinenanschluss
- *** Kühlschrankanschluss
- AD** Abgehängte Decke
- BF** Barrierefrei gemäß Art. 48 BayBO

ANGABENVORBEHALT

Dargestellte Pläne, Visualisierungen und Informationen in Text und Bild: Stand Februar 2024. Änderungen bleiben vorbehalten. Die Informationsbroschüre / das Grundrissblatt, stellt weder im Ganzen noch in Teilen ein verbindliches Angebot dar. Endgültige Regelungen bleiben dem notariellen Kaufvertrag vorbehalten. Sanitäre Einrichtungsgegenstände, Möblierung und Verlegerichtung der Bodenbeläge sind beispielhaft. Die dargestellte Möblierung gehört nicht zum Leistungsumfang. Die Beschaffenheit des kaufgegenständlichen Bauvorhabens richtet sich nicht nach dieser Broschüre/ Grundrissblatt, sondern ausschließlich nach dem Inhalt des abzuschließenden Kaufvertrages einschließlich der Baubeschreibung und der Teilungserklärung mit Gemeinschaftsordnung in der Fassung, in der der Kaufvertrag hierauf jeweils verweist. Dies gilt auch, soweit die in dieser Broschüre/ Grundrissblatt, enthaltenen Angaben und Darstellungen hiervon abweichen oder darüber hinausgehen. Bei den aufgeführten Quadratmeterangaben handelt es sich um ca.-Maße. Die exakten Flächen sind dem Kaufvertrag zu entnehmen.



2.OG
WHG NO.18
—
4 ZIMMER

FLÄCHENBERECHUNG

DIELE	6,93 m ²
DUSCHBAD	3,59 m ²
KIND 1	11,79 m ²
WOHNEN	25,16 m ²
BAD	6,58 m ²
SCHLAFEN	13,61 m ²
KIND 2	10,85 m ²
BALKON (17,72m ² /4)	4,43 m ²

WOHNFLÄCHE 82,94 M²
NUTZBARE FLÄCHE 96,23 M²

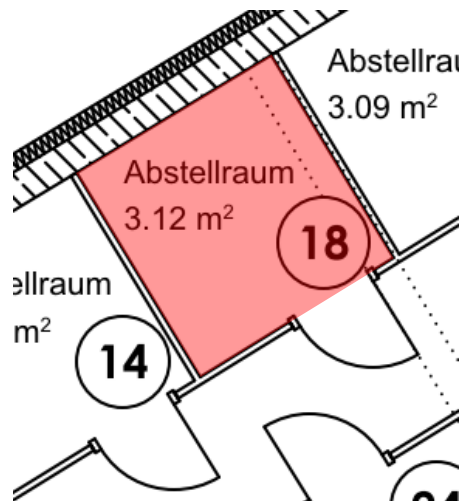

Kellerabteil 18

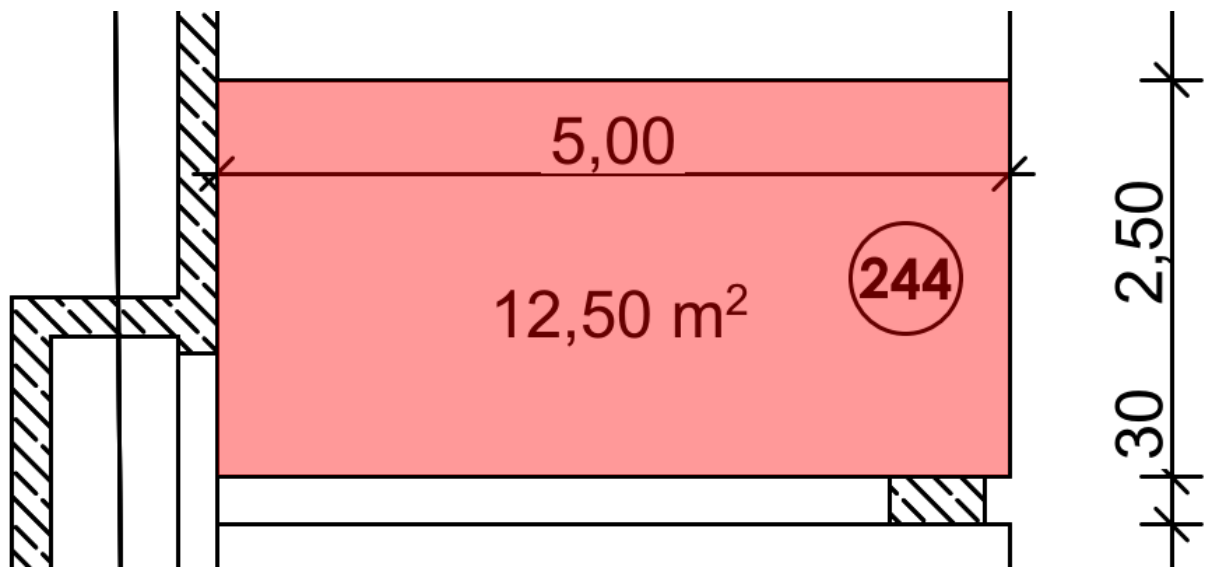

TG-Stellplatz 244

URBAN FOREST



VIER



ZIMMER

www.bhb-bayern.de
089-64 19 28 90

 [bhb_becker_hammer_bau](https://www.instagram.com/bhb_becker_hammer_bau) / futura@bhb-bayern.de

N°21

CA 83 QM

ENTREE 2 / 3.0G

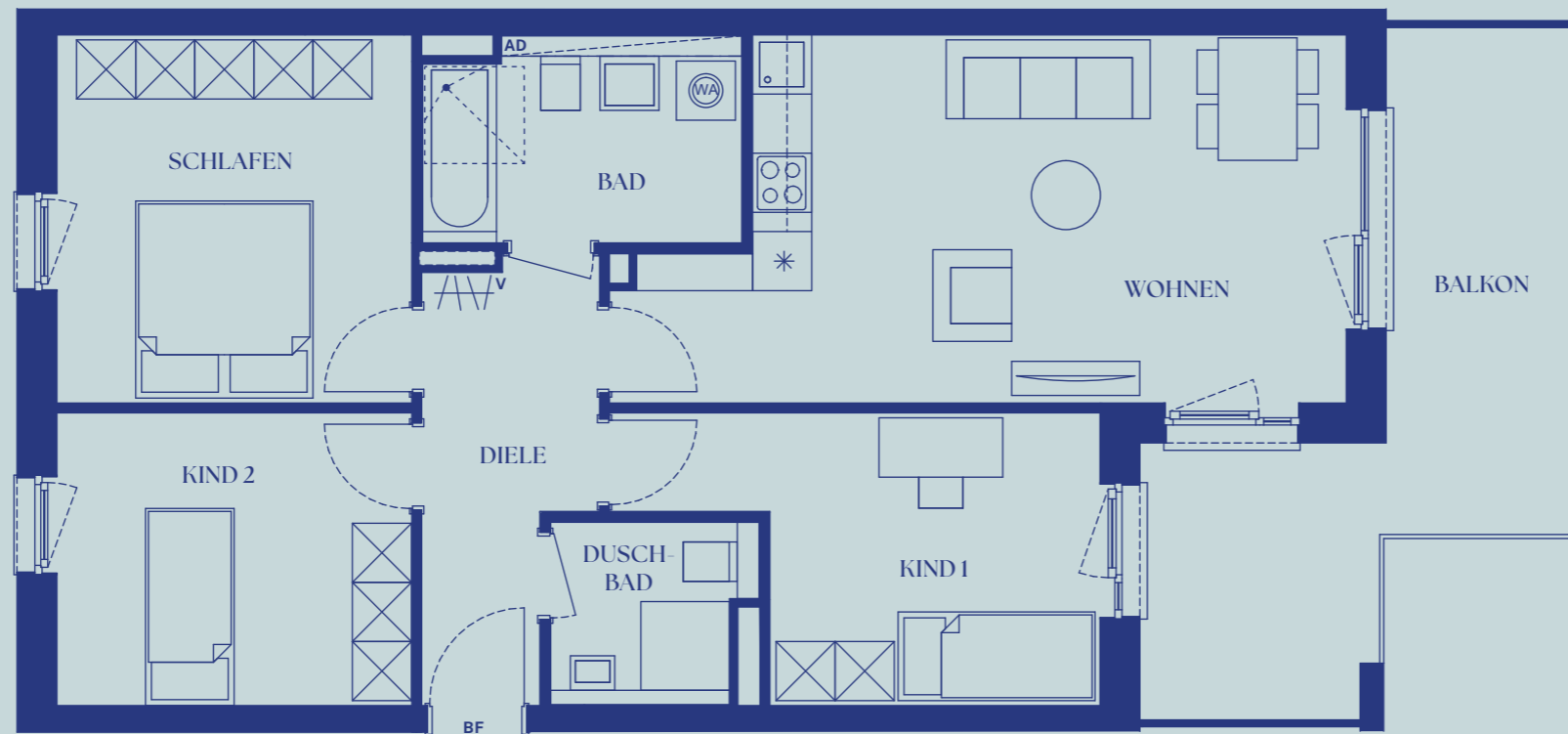
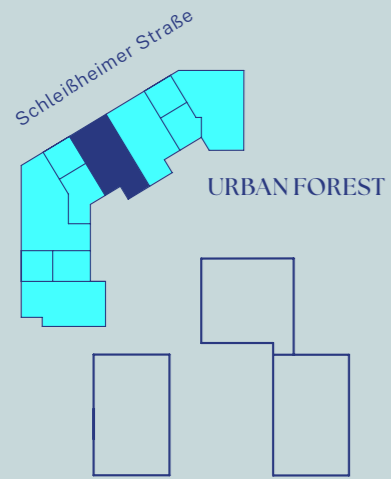

- V** Verteiler Heizung, Elektro, Medien
- WA** Waschmaschinenanschluss
- *** Kühlschrankanschluss
- AD** Abgehängte Decke
- BF** Barrierefrei gemäß Art. 48 BayBO

ANGABENVORBEHALT

Dargestellte Pläne, Visualisierungen und Informationen in Text und Bild: Stand Februar 2024. Änderungen bleiben vorbehalten. Die Informationsbroschüre / das Grundrissblatt, stellt weder im Ganzen noch in Teilen ein verbindliches Angebot dar. Endgültige Regelungen bleiben dem notariellen Kaufvertrag vorbehalten. Sanitäre Einrichtungsgegenstände, Möblierung und Verlegerichtung der Bodenbeläge sind beispielhaft. Die dargestellte Möblierung gehört nicht zum Leistungsumfang. Die Beschaffenheit des kaufgegenständlichen Bauvorhabens richtet sich nicht nach dieser Broschüre/ Grundrissblatt, sondern ausschließlich nach dem Inhalt des abzuschließenden Kaufvertrages einschließlich der Baubeschreibung und der Teilungserklärung mit Gemeinschaftsordnung in der Fassung, in der der Kaufvertrag hierauf jeweils verweist. Dies gilt auch, soweit die in dieser Broschüre/ Grundrissblatt, enthaltenen Angaben und Darstellungen hiervon abweichen oder darüber hinausgehen. Bei den aufgeführten Quadratmeterangaben handelt es sich um ca.-Maße. Die exakten Flächen sind dem Kaufvertrag zu entnehmen.



3.OG
WHG NO.21
—
4 ZIMMER

FLÄCHENBERECHUNG

DIELE	6,93 m ²
DUSCHBAD	3,59 m ²
KIND 1	11,79 m ²
WOHNEN	25,16 m ²
BAD	6,58 m ²
SCHLAFEN	13,61 m ²
KIND 2	10,85 m ²
BALKON (17,74m ² /4)	4,44 m ²

WOHNFLÄCHE 82,95 M²
NUTZBARE FLÄCHE 96,25 M²

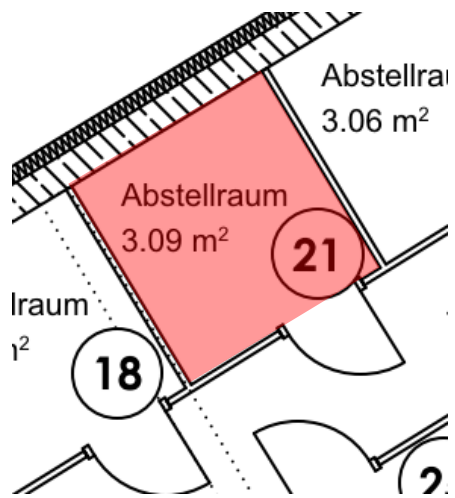

Kellerabteil 21

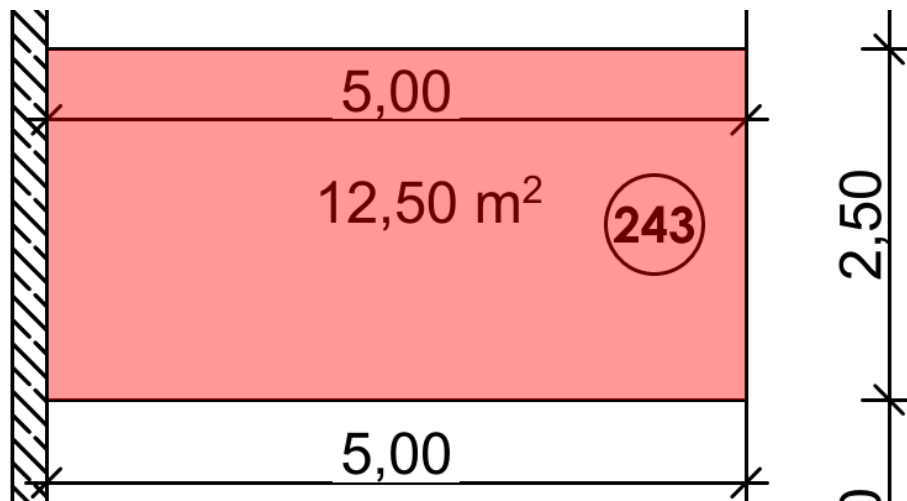

TG-Stellplatz 243

URBAN FOREST



VIER



ZIMMER

www.bhb-bayern.de
089-64 19 28 90

 [bhb_becker_hammer_bau](https://www.instagram.com/bhb_becker_hammer_bau) / futura@bhb-bayern.de

N° 25

CA 97 QM

ENTREE 3 / EG

Schleißheimer Straße

URBAN FOREST



- V** Verteiler Heizung, Elektro, Medien
- WA** Waschmaschinenanschluss
- *** Kühlschrankanschluss
- AD** Abgehängte Decke

ANGABENVORBEHALT

Dargestellte Pläne, Visualisierungen und Informationen in Text und Bild: Stand Februar 2024. Änderungen bleiben vorbehalten. Die Informationsbroschüre / das Grundrissblatt, stellt weder im Ganzen noch in Teilen ein verbindliches Angebot dar. Endgültige Regelungen bleiben dem notariellen Kaufvertrag vorbehalten. Sanitäre Einrichtungsgegenstände, Möblierung und Verlegerichtung der Bodenbeläge sind beispielhaft. Die dargestellte Möblierung gehört nicht zum Leistungsumfang. Die Beschaffenheit des kaufgegenständlichen Bauvorhabens richtet sich nicht nach dieser Broschüre/ Grundrissblatt, sondern ausschließlich nach dem Inhalt des abzuschließenden Kaufvertrages einschließlich der Baubeschreibung und der Teilungserklärung mit Gemeinschaftsordnung in der Fassung, in der der Kaufvertrag hierauf jeweils verweist. Dies gilt auch, soweit die in dieser Broschüre/ Grundrissblatt, enthaltenen Angaben und Darstellungen hiervon abweichen oder darüber hinausgehen. Bei den aufgeführten Quadratmeterangaben handelt es sich um ca.-Maße. Die exakten Flächen sind dem Kaufvertrag zu entnehmen.

M 1:75 1 cm = 0,75 m



EG
WHG NO.25
4 ZIMMER

FLÄCHENBERECHUNG

DIELE	10,30 m ²
KIND 1	10,39 m ²
SCHLAFEN	12,85 m ²
BAD	6,45 m ²
KIND 2	10,17 m ²
WOHNEN	22,86 m ²
KUCHE	15,87 m ²
DUSCHBAD	3,91 m ²
TERRASSE (16,20m ² /4)	4,05 m ²

WOHNFLÄCHE 96,85 M²
NUTZBARE FLÄCHE 109,00 M²

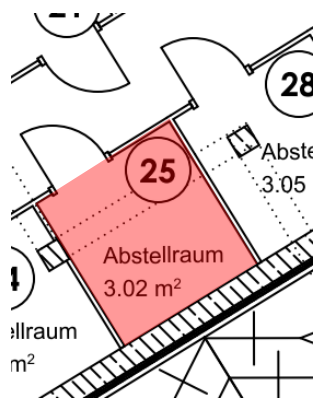

Kellerabteil 25

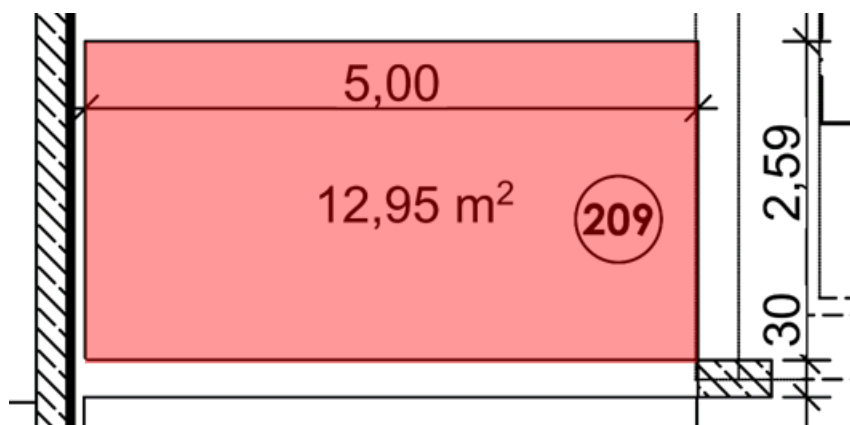

TG-Stellplatz 209

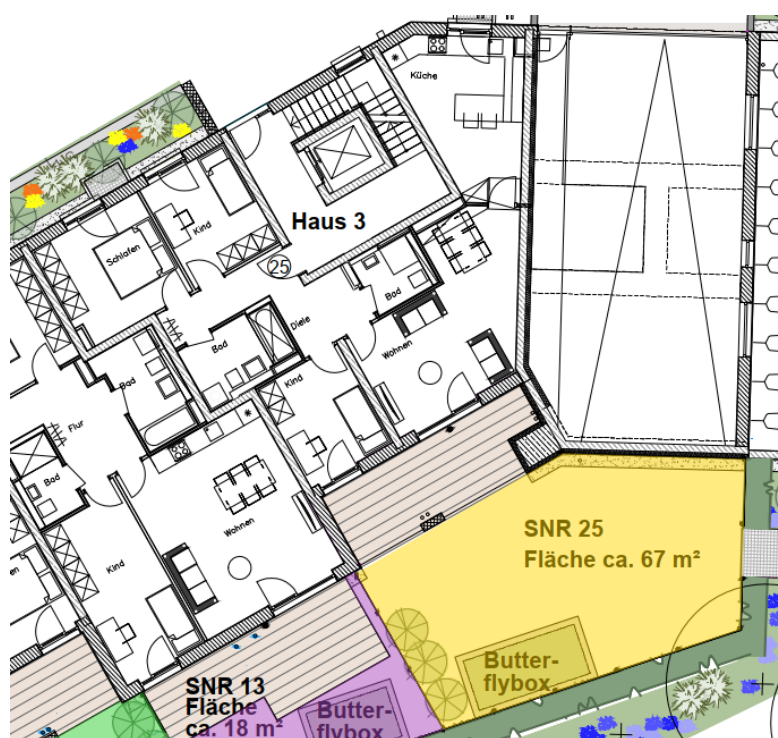

Sondernutzungsrecht 25

URBAN FOREST



VIER



ZIMMERER

www.bhb-bayern.de
089-64 19 28 90

 [bhb_becker_hammer_bau](https://www.instagram.com/bhb_becker_hammer_bau) / futura@bhb-bayern.de

N° 28

CA 83 QM

ENTREE 3 / 1.0G

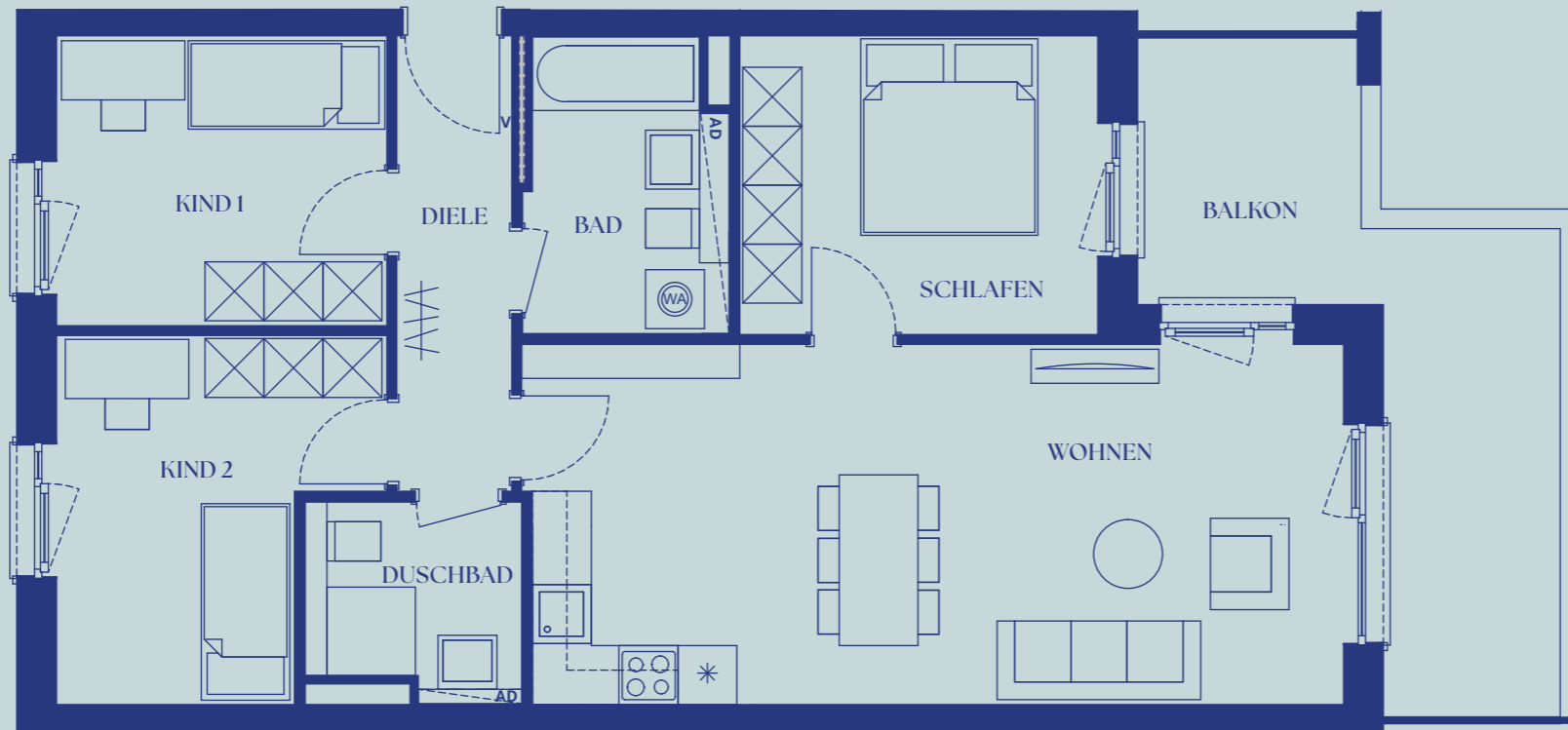
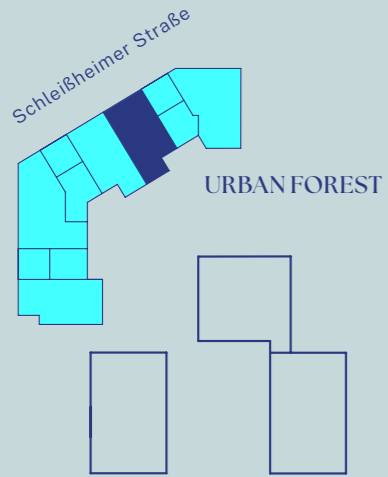

- V** Verteiler Heizung, Elektro, Medien
- WA** Waschmaschinenanschluss
- *** Kühlschrankanschluss
- AD** Abgehängte Decke

ANGABENVORBEHALT

Dargestellte Pläne, Visualisierungen und Informationen in Text und Bild: Stand Februar 2024. Änderungen bleiben vorbehalten. Die Informationsbroschüre / das Grundrissblatt, stellt weder im Ganzen noch in Teilen ein verbindliches Angebot dar. Endgültige Regelungen bleiben dem notariellen Kaufvertrag vorbehalten. Sanitäre Einrichtungsgegenstände, Möblierung und Verlegerichtung der Bodenbeläge sind beispielhaft. Die dargestellte Möblierung gehört nicht zum Leistungsumfang. Die Beschaffenheit des kaufgegenständlichen Bauvorhabens richtet sich nicht nach dieser Broschüre/ Grundrissblatt, sondern ausschließlich nach dem Inhalt des abzuschließenden Kaufvertrages einschließlich der Baubeschreibung und der Teilungserklärung mit Gemeinschaftsordnung in der Fassung, in der der Kaufvertrag hierauf jeweils verweist. Dies gilt auch, soweit die in dieser Broschüre/ Grundrissblatt, enthaltenen Angaben und Darstellungen hiervon abweichen oder darüber hinausgehen. Bei den aufgeführten Quadratmeterangaben handelt es sich um ca.-Maße. Die exakten Flächen sind dem Kaufvertrag zu entnehmen.

M 1:75 1 cm = 0,75 m



1.OG
WHG NO.28

4 ZIMMER

FLÄCHENBERECHUNG

DIELE	5,42 m ²
KIND 1	10,12 m ²
KIND 2	10,78 m ²
DUSCHBAD	4,18 m ²
WOHNEN	30,95 m ²
SCHLAFEN	11,27 m ²
BAD	5,95 m ²
BALKON (16,34m ² /4)	4,09 m ²

WOHNFLÄCHE	82,76 M²
NUTZBARE FLÄCHE	95,01 M²



Kellerabteil 28

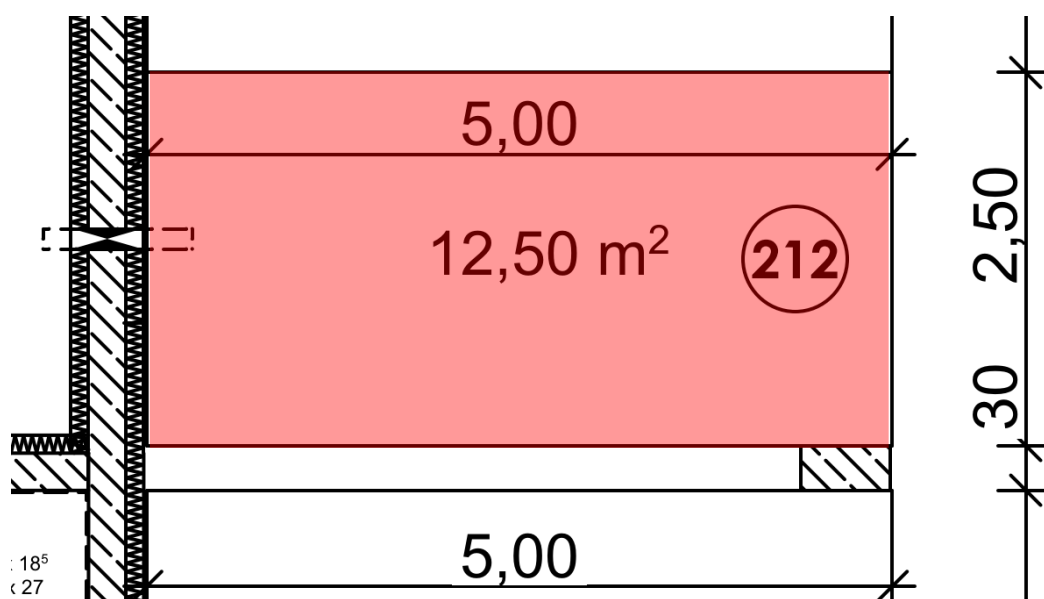

TG-Stellplatz 212

URBAN FOREST



VIER



ZIMMER

www.bhb-bayern.de
089-64 19 28 90

 [bhb_becker_hammer_bau](https://www.instagram.com/bhb_becker_hammer_bau) / futura@bhb-bayern.de

N°31

CA 83 QM

ENTREE 3 / 2.0G

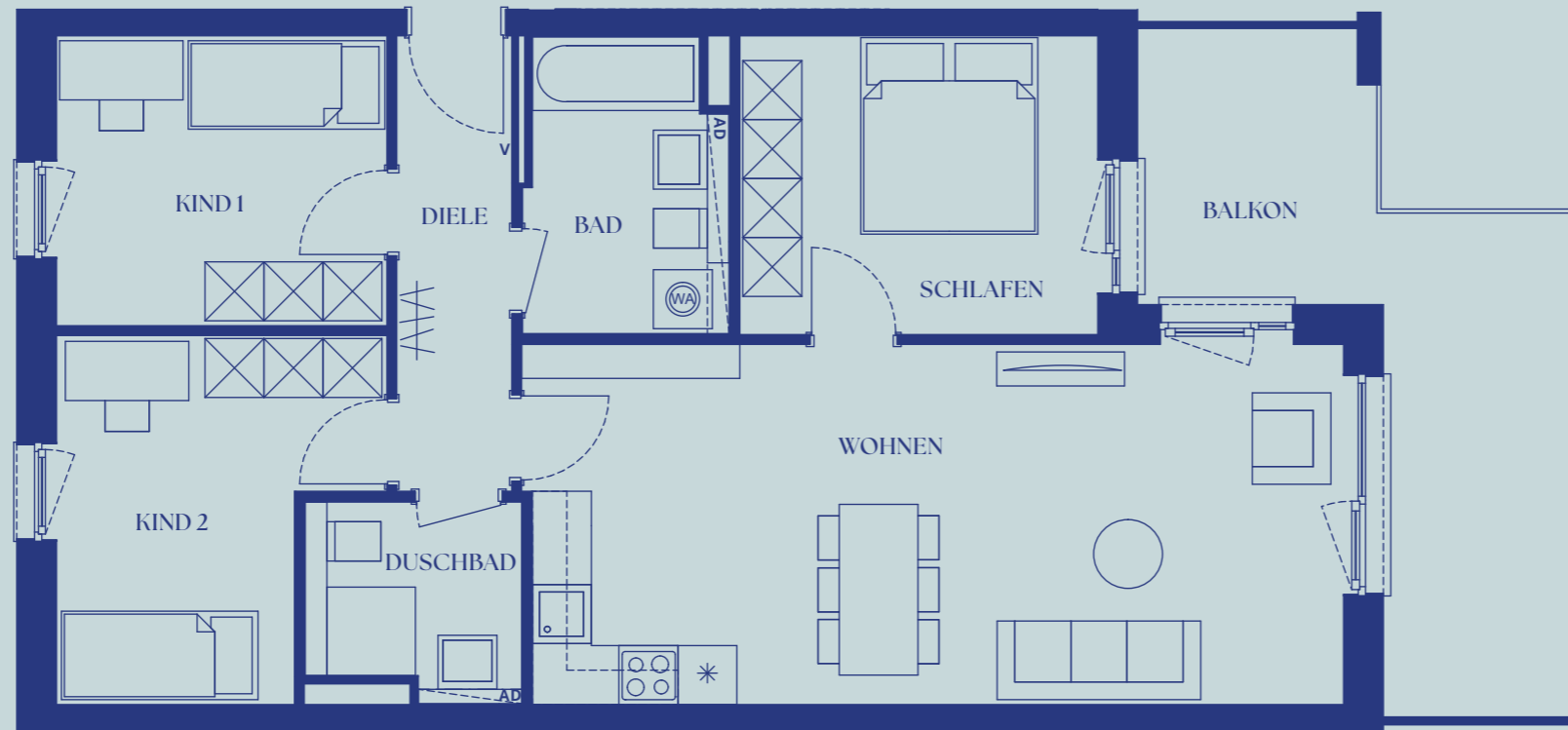
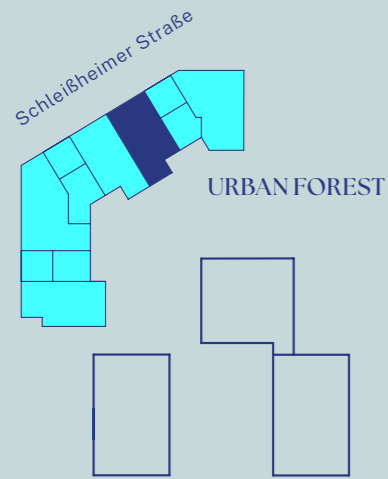

- V** Verteiler Heizung, Elektro, Medien
- WA** Waschmaschinenanschluss
- *** Kühlschrankanschluss
- AD** Abgehängte Decke

ANGABENVORBEHALT

Dargestellte Pläne, Visualisierungen und Informationen in Text und Bild: Stand Februar 2024. Änderungen bleiben vorbehalten. Die Informationsbroschüre / das Grundrissblatt, stellt weder im Ganzen noch in Teilen ein verbindliches Angebot dar. Endgültige Regelungen bleiben dem notariellen Kaufvertrag vorbehalten. Sanitäre Einrichtungsgegenstände, Möblierung und Verlegerichtung der Bodenbeläge sind beispielhaft. Die dargestellte Möblierung gehört nicht zum Leistungsumfang. Die Beschaffenheit des kaufgegenständlichen Bauvorhabens richtet sich nicht nach dieser Broschüre/ Grundrissblatt, sondern ausschließlich nach dem Inhalt des abzuschließenden Kaufvertrages einschließlich der Baubeschreibung und der Teilungserklärung mit Gemeinschaftsordnung in der Fassung, in der der Kaufvertrag hierauf jeweils verweist. Dies gilt auch, soweit die in dieser Broschüre/ Grundrissblatt, enthaltenen Angaben und Darstellungen hiervon abweichen oder darüber hinausgehen. Bei den aufgeführten Quadratmeterangaben handelt es sich um ca.-Maße. Die exakten Flächen sind dem Kaufvertrag zu entnehmen.

M 1:75 1 cm = 0,75 m

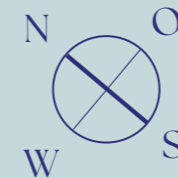

**2.OG
WHG NO.31
—
4 ZIMMER**

FLÄCHENBERECHUNG

DIELE	5,42 m ²
KIND 1	10,06 m ²
KIND 2	10,73 m ²
DUSCHBAD	4,18 m ²
WOHNEN	30,95 m ²
SCHLAFEN	11,27 m ²
BAD	5,95 m ²
BALKON (17,70m ² /4)	4,43 m ²

WOHNFLÄCHE	82,99 M²
NUTZBARE FLÄCHE	96,26 M²

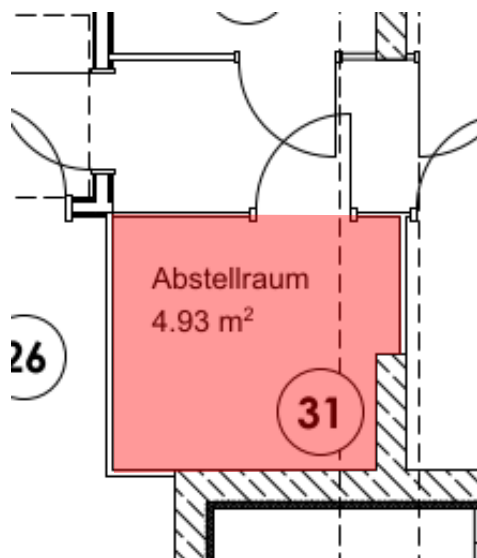

Kellerabteil 31

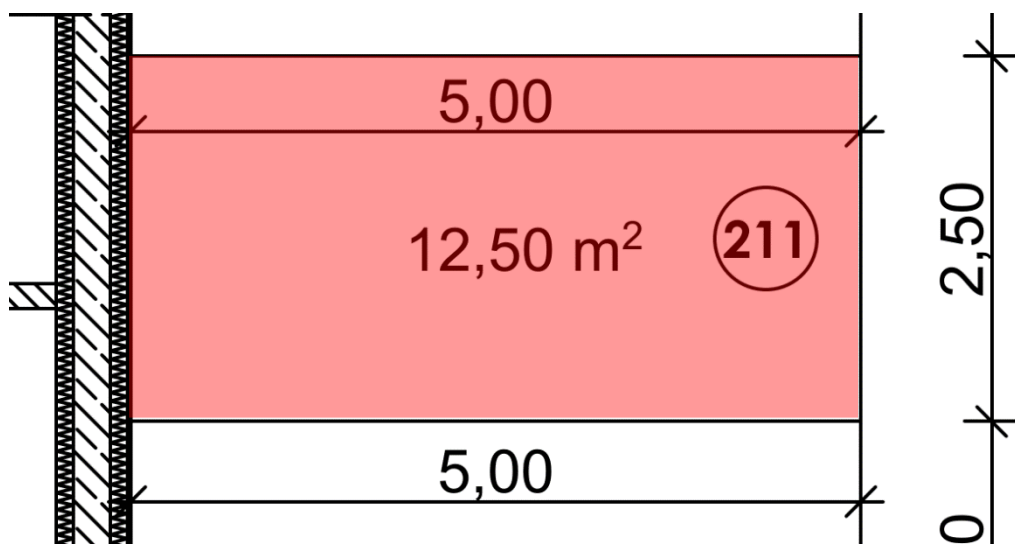

TG-Stellplatz 211

URBAN FOREST



VIER



ZIMMNER

www.bhb-bayern.de
089-64 19 28 90

 [bhb_becker_hammer_bau](https://www.instagram.com/bhb_becker_hammer_bau) / futura@bhb-bayern.de

N° 33

CA 83 QM

ENTREE 3 / 3.0G

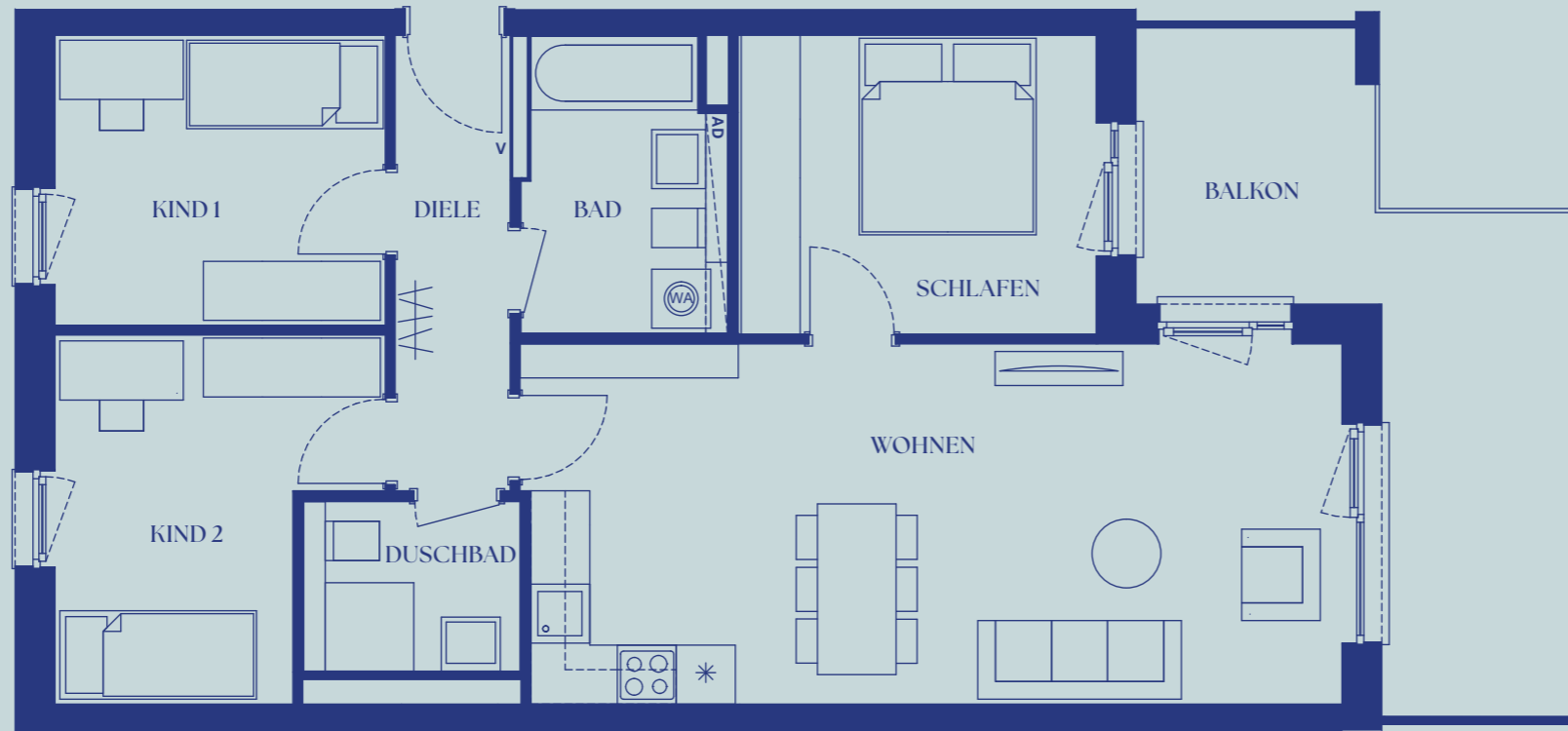
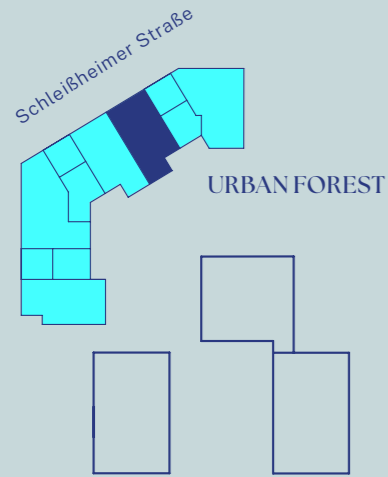

- V** Verteiler Heizung, Elektro, Medien
- WA** Waschmaschinenanschluss
- *** Kühlschrankanschluss
- AD** Abgehängte Decke

ANGABENVORBEHALT

Dargestellte Pläne, Visualisierungen und Informationen in Text und Bild: Stand Februar 2024. Änderungen bleiben vorbehalten. Die Informationsbroschüre / das Grundrissblatt, stellt weder im Ganzen noch in Teilen ein verbindliches Angebot dar. Endgültige Regelungen bleiben dem notariellen Kaufvertrag vorbehalten. Sanitäre Einrichtungsgegenstände, Möblierung und Verlegerichtung der Bodenbeläge sind beispielhaft. Die dargestellte Möblierung gehört nicht zum Leistungsumfang. Die Beschaffenheit des kaufgegenständlichen Bauvorhabens richtet sich nicht nach dieser Broschüre/ Grundrissblatt, sondern ausschließlich nach dem Inhalt des abzuschließenden Kaufvertrages einschließlich der Baubeschreibung und der Teilungserklärung mit Gemeinschaftsordnung in der Fassung, in der der Kaufvertrag hierauf jeweils verweist. Dies gilt auch, soweit die in dieser Broschüre/ Grundrissblatt, enthaltenen Angaben und Darstellungen hiervon abweichen oder darüber hinausgehen. Bei den aufgeführten Quadratmeterangaben handelt es sich um ca.-Maße. Die exakten Flächen sind dem Kaufvertrag zu entnehmen.

M 1:75 1 cm = 0,75 m

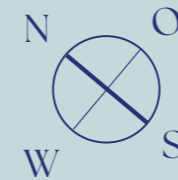

3.OG
WHG NO.33
4 ZIMMER

FLÄCHENBERECHUNG

DIELE	5,42 m ²
KIND 1	10,06 m ²
KIND 2	10,73 m ²
DUSCHBAD	3,80 m ²
WOHNEN	30,95 m ²
SCHLAFEN	11,27 m ²
BAD	5,96 m ²
BALKON (17,68m ² /4)	4,42 m ²

WOHNFLÄCHE 82,61 M²
NUTZBARE FLÄCHE 95,87 M²



Kellerabteil 33

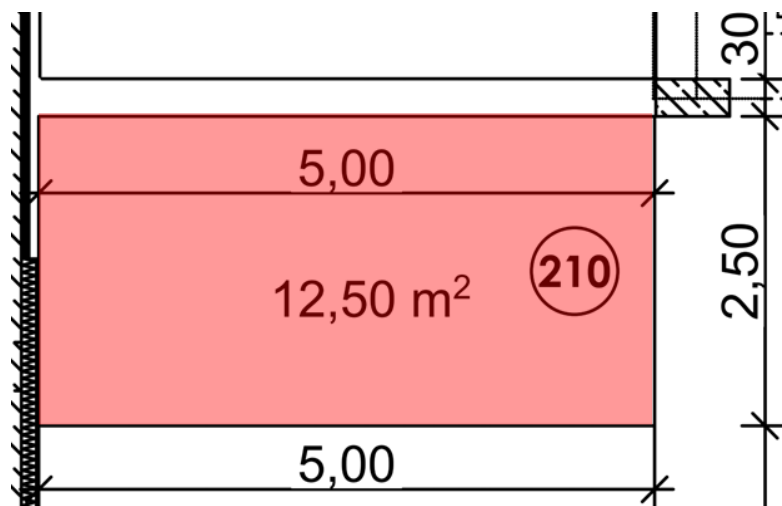

TG-Stellplatz 210



FÜNF



ZIMMER

www.bhb-bayern.de
089-64 19 28 90

 [bhb_becker_hammer_bau](https://www.instagram.com/bhb_becker_hammer_bau) / futura@bhb-bayern.de

N° 29

CA 98 QM

ENTREE 3 / 2.0G

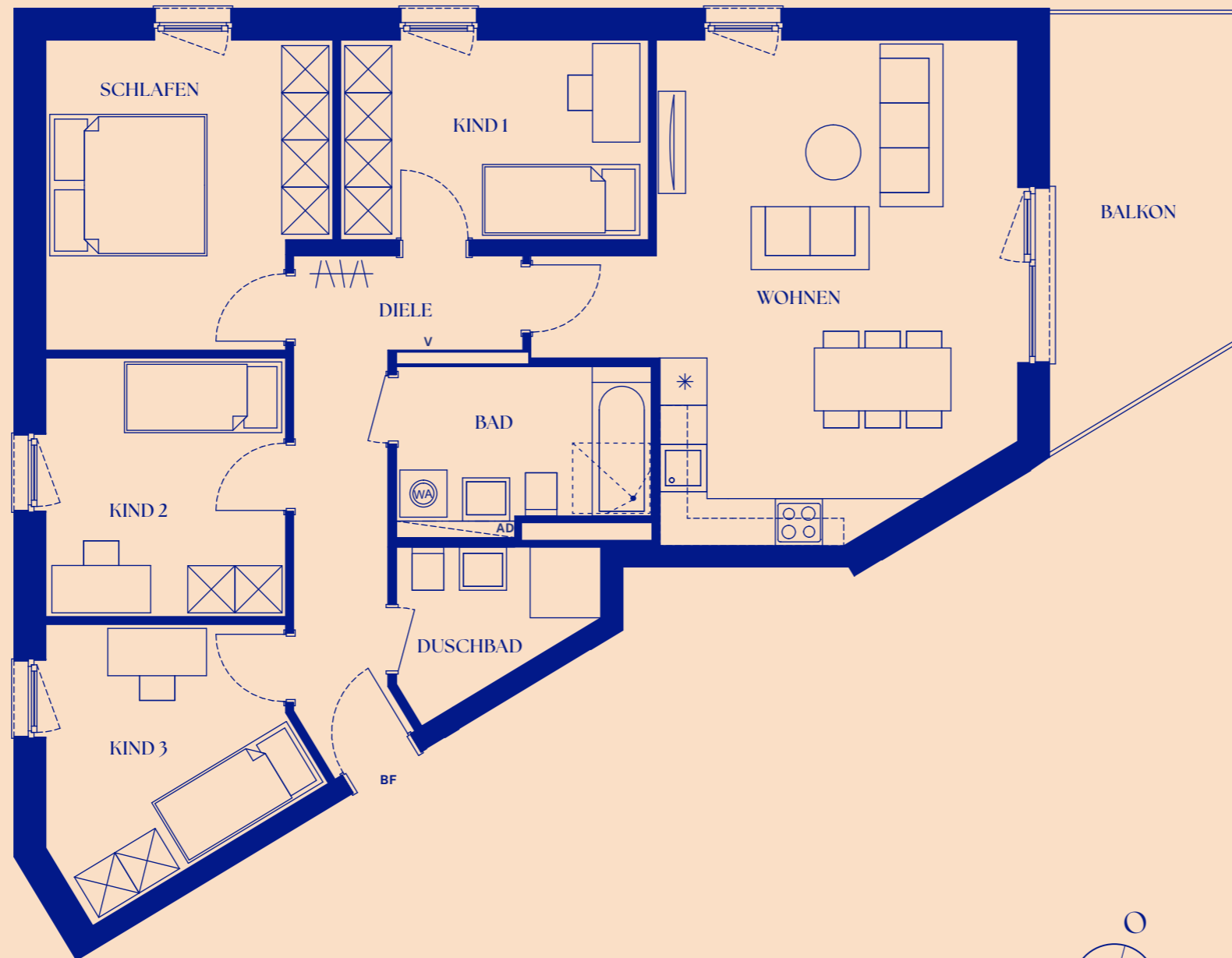
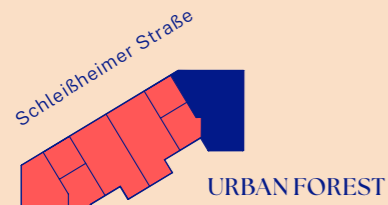

- V** Verteiler Heizung, Elektro, Medien
- WA** Waschmaschinenanschluss
- *** Kühlschrankanschluss
- AD** Abgehängte Decke
- BF** Barrierefrei gemäß Art. 48 BayBO

ANGABENVORBEHALT

Dargestellte Pläne, Visualisierungen und Informationen in Text und Bild: Stand Februar 2024. Änderungen bleiben vorbehalten. Die Informationsbroschüre / das Grundrissblatt, stellt weder im Ganzen noch in Teilen ein verbindliches Angebot dar. Endgültige Regelungen bleiben dem notariellen Kaufvertrag vorbehalten. Sanitäre Einrichtungsgegenstände, Möblierung und Verlegerichtung der Bodenbeläge sind beispielhaft. Die dargestellte Möblierung gehört nicht zum Leistungsumfang. Die Beschaffenheit des kaufgegenständlichen Bauvorhabens richtet sich nicht nach dieser Broschüre/ Grundrissblatt, sondern ausschließlich nach dem Inhalt des abzuschließenden Kaufvertrages einschließlich der Baubeschreibung und der Teilungserklärung mit Gemeinschaftsordnung in der Fassung, in der der Kaufvertrag hierauf jeweils verweist. Dies gilt auch, soweit die in dieser Broschüre/ Grundrissblatt, enthaltenen Angaben und Darstellungen hiervon abweichen oder darüber hinausgehen. Bei den aufgeführten Quadratmeterangaben handelt es sich um ca.-Maße. Die exakten Flächen sind dem Kaufvertrag zu entnehmen.

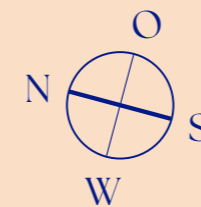

**2.OG
WHG NO.29**

5 ZIMMER

FLÄCHENBERECHUNG

DIELE	9,82 m ²
DUSCHBAD	4,27 m ²
BAD	6,57 m ²
WOHNEN	30,56 m ²
KIND 1	10,10 m ²
SCHLAFEN	13,71 m ²
KIND 2	10,19 m ²
KIND 3	10,06 m ²
BALKON (12,14m ² /4)	3,04 m ²

WOHNFLÄCHE **98,32 M²**
NUTZBARE FLÄCHE **107,42 M²**

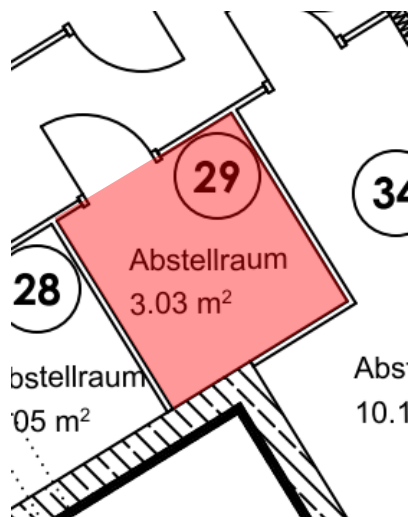

Kellerabteil 29

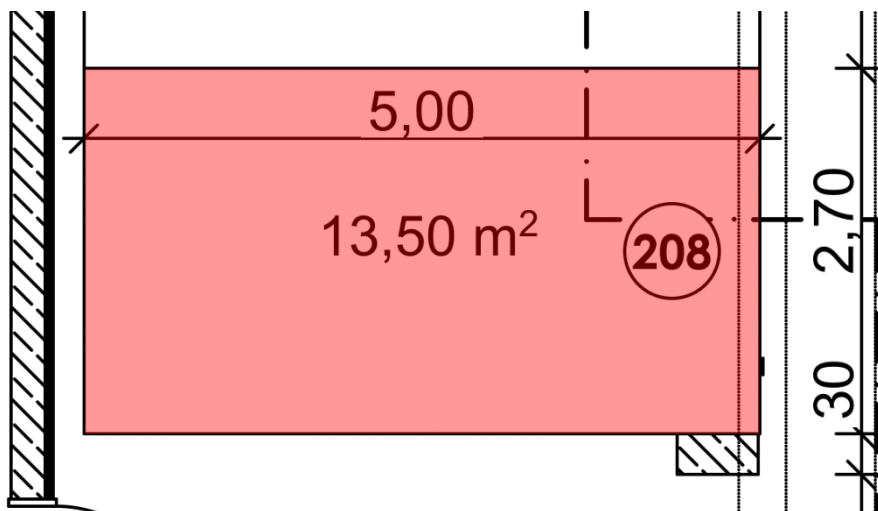

TG-Stellplatz 208



FÜNF



ZIMMER

www.bhb-bayern.de
089-64 19 28 90

 [bhb_becker_hammer_bau](https://www.instagram.com/bhb_becker_hammer_bau) / futura@bhb-bayern.de

N° 32

CA 98 QM

ENTREE 3 / 3.0G

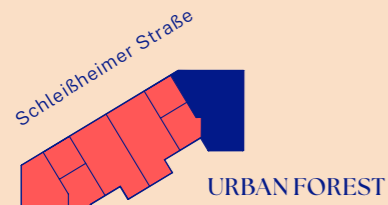

- V** Verteiler Heizung, Elektro, Medien
- WA** Waschmaschinenanschluss
- *** Kühlschrankanschluss
- AD** Abgehängte Decke
- BF** Barrierefrei gemäß Art. 48 BayBO

ANGABENVORBEHALT

Dargestellte Pläne, Visualisierungen und Informationen in Text und Bild: Stand Februar 2024. Änderungen bleiben vorbehalten. Die Informationsbroschüre / das Grundrissblatt, stellt weder im Ganzen noch in Teilen ein verbindliches Angebot dar. Endgültige Regelungen bleiben dem notariellen Kaufvertrag vorbehalten. Sanitäre Einrichtungsgegenstände, Möblierung und Verlegerichtung der Bodenbeläge sind beispielhaft. Die dargestellte Möblierung gehört nicht zum Leistungsumfang. Die Beschaffenheit des kaufgegenständlichen Bauvorhabens richtet sich nicht nach dieser Broschüre/ Grundrissblatt, sondern ausschließlich nach dem Inhalt des abzuschließenden Kaufvertrages einschließlich der Baubeschreibung und der Teilungserklärung mit Gemeinschaftsordnung in der Fassung, in der der Kaufvertrag hierauf jeweils verweist. Dies gilt auch, soweit die in dieser Broschüre/ Grundrissblatt, enthaltenen Angaben und Darstellungen hiervon abweichen oder darüber hinausgehen. Bei den aufgeführten Quadratmeterangaben handelt es sich um ca.-Maße. Die exakten Flächen sind dem Kaufvertrag zu entnehmen.

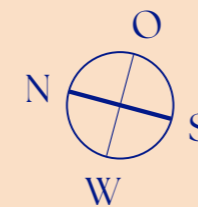

3.OG
WHG NO.32

5 ZIMMER

FLÄCHENBERECHUNG

DIELE	9,82 m ²
DUSCHBAD	4,27 m ²
BAD	6,57 m ²
WOHNEN	30,63 m ²
KIND 1	10,03 m ²
SCHLAFEN	13,71 m ²
KIND 2	10,24 m ²
KIND 3	10,06 m ²
BALKON (12,14m ² /4)	3,04 m ²

WOHNFLÄCHE 98,37 M²
NUTZBARE FLÄCHE 107,47 M²



Kellerabteil 32

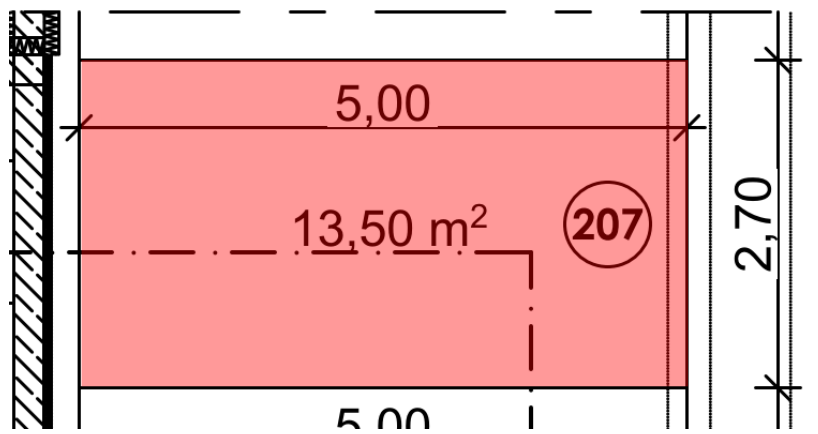

TG-Stellplatz 207